



# V26



MV262004 - 38 cm 230V 50/60Hz  
MV262904 - 38 cm 230V 50/60Hz UK  
MV262094 - 46 cm 230V 50/60Hz  
MV262994 - 46 cm 230V 50/60Hz UK

Operator and Parts Manual	(EN)
Bedienungsanleitung und Ersatzteilliste	(DE)
Manuel opérateur et pièces	(FR)
Gebruikershandleiding en onderdelenlijst	(NL)
Manual del operario y Lista de piezas	(ES)
Manuale dell'utente e delle parti	(IT)
Instruktionshandbok och Reservdelslista	(SE)
Betjenings - og reservedelsvejledning	(DK)
Instruksjonsbok og Deleliste	(NO)
Käyttöopas ja Varaosaluettelo	(FI)
Manual do operador e Lista das peças	(PT)
Podręcznik operatora i lista części	(PL)
Příručka pro obsluhu a seznam dílů	(CZ)
Kezelési kézikönyv és Alkatrészelista	(HU)
Εγχειρίδιο Χειριστή και Κατάλογος Ανταλλακτικών	(GR)
Руководство оператора и Перечень	(RU)
Kullanıcı Kitapçığı ve Parça Listes	(TR)
Příručka pre operátor a k náhradným dielom	(SK)
Priložnik za uporabnike in dele	(SI)
Lietošanas un rezerves daļu rokasgrāmata	(LV)
Operatoriaus ir dalių vadovas	(LT)
Kasutusjuhend ja varuosade käsiraamat	(EE)
Manualul pentru utilizator și componente	(RO)
Ръководство за експлоатация и резервните части	(BG)



www.tennantco.com

9001394  
Rev. 02 (09-08)



This manual is furnished with each new upright vacuum cleaner. It provides necessary operation, maintenance instructions and parts list.

**Read this manual completely and understand the machine before operating or servicing it.**

The machine is designed exclusively to pick up dirt, dry debris, and dust in an indoor environment.

Waste materials and packaging should be handled according to local laws or regulations.

This machine will provide excellent service if:

- The machine is operated with reasonable care.
- The machine is maintained regularly per the machine maintenance instructions provided.
- The machine is maintained with manufacturer supplied parts.

## TABLE OF CONTENTS

IMPORTANT SAFETY INSTRUCTIONS	3
STORING AND TRANSPORTING MACHINE	4
KNOW YOUR MACHINE	4
SPECIFICATIONS	4
MACHINE ASSEMBLY	5
MACHINE OPERATION	5
BRUSH HEIGHT ADJUSTMENT	5
PAPER FILTER BAG REPLACEMENT	5
VACUUM INLET FILTER	6
EXHAUST FILTER	6
HEPA FILTER (optional)	6
BRUSH REPLACEMENT	6
TROUBLESHOOTING	6
PARTS LIST	27
ELECTRICAL DIAGRAM	29
EC CONFORMITY DECLARATION	31

Diese Anleitung liegt jedem neuen aufrecht stehenden Staubsauger bei. Sie enthält alle erforderlichen Bedienungs- und Wartungsanweisungen sowie eine Ersatzteilliste.

**Bitte lesen Sie diese Anleitung vollständig durch und machen Sie sich mit der Maschine vertraut, bevor Sie Bedienungs- oder Wartungshandlungen vornehmen.**

Die Maschine ist ausschließlich zur Aufnahme von trockenem Schmutz und Staub in Innenräumen vorgesehen.

Abfälle und Verpackungsmaterial sind den örtlichen Gesetzen oder Vorschriften entsprechend zu entsorgen.

Von der Maschine dürfen Sie hervorragende Leistungen erwarten, wenn:

- die Maschine mit der gebotenen Sorgfalt bedient wird.
- die Maschine regelmäßig den beiliegenden Anweisungen entsprechend gewartet wird.
- die Maschine mit vom Hersteller gelieferten Ersatzteilen gewartet wird.

## INHALT

WICHTIGE SICHERHEITSHINWEISE	3
LAGERUNG UND TRANSPORT DER MASCHINE	4
BESCHREIBUNG DER MASCHINE	4
TECHNISCHE ANGABEN	4
AUFBAU DER MASCHINE	5
BETRIEB DER MASCHINE	5
HÖHENEINSTELLUNG DER BÜRSTE	5
AUSWECHSELN DES PAPIERFILTERBEUTELS	5
SAUG-EINLASSFILTER	6
AUSLASSFILTER	6
HEPAFILTER (Optional)	6
AUSWECHSELN DER BÜRSTE	6
STÖRUNGSBESEITIGUNG	6
ERSATZTEILLISTE	27
SCHALTPLAN	29
EG-ÜBEREINSTIMMUNGSERKLÄRUNG	31

Ce manuel est fourni avec chaque nouvel aspirateur vertical. Il contient les instructions d'utilisation et d'entretien nécessaires, ainsi qu'une liste des pièces détachées.

**Lisez complètement ce manuel et familiarisez-vous avec l'appareil avant de l'utiliser ou de l'entretenir.**

L'appareil est conçu exclusivement pour ramasser la saleté, les débris secs et la poussière, dans un environnement intérieur.

Les déchets et l'emballage doivent être traités conformément à la législation locale ou à la réglementation en vigueur.

Cet appareil vous fournira d'excellents services si :

- L'appareil est manipulé avec un certain soin.
- L'appareil fait l'objet d'un entretien régulier conformément aux instructions de ce manuel.
- La maintenance de l'appareil est effectuée avec des pièces fournies par le fabricant.

## TABLE DES MATIÈRES

CONSIGNES DE SÉCURITÉ IMPORTANTES	3
ENTREPOSAGE ET TRANSPORT DE L'APPAREIL	4
POUR CONNAÎTRE POUR CONNAÎTRE	4
DONNÉES TECHNIQUES	4
ASSEMBLAGE DE L'APPAREIL	5
FONCTIONNEMENT DE L'APPAREIL	5
RÉGLAGE DE HAUTEUR DE LA BROSSÉ	5
REMPACEMENT DU SAC DE FILTRE EN PAPIER	5
FILTRE D'ADMISSION DE L'ASPIRATEUR	6
FILTRE D'ÉVACUATION	6
FILTRE HEPA (en option)	6
REMPACEMENT DE LA BROSSÉ	6
DÉPISTAGE DES PANNES	6
LISTE DE PIÈCES DÉTACHÉES	27
SCHÉMA ÉLECTRIQUE	29
DÉCLARATION DE CONFORMITÉ CE	31

Deze handleiding wordt met elk nieuw model staande stofzuiger meegeleverd. Deze handleiding biedt u noodzakelijke instructies voor gebruik en onderhoud, alsmede een lijst met onderdelen.

**Voordat u de machine gaat gebruiken of er enig onderhoud aan verricht, dient u de handleiding helemaal te lezen en te begrijpen.**

De machine is uitsluitend bestemd voor het opzuigen van droog vuil en stof binnenshuis.

Afval en verpakkingen dienen weggegooid te worden overeenkomstige plaatselijke wet- of regelgeving.

Deze machine werkt voortreffelijk wanneer:

- De machine met zorg wordt bediend.
- De machine zorgvuldig wordt onderhouden, volgens de aanwijzingen in de handleiding.
- De machine wordt onderhouden met door de fabrikant geleverde onderdelen.

## INHOUDSOPGAVE

BELANGRIJKE VEILIGHEIDSSINSTRUCTIES	3
DE MACHINE OPSLAAN EN VERPLAATSEN	4
KEN UW MACHINE	4
SPECIFICATIES	4
MACHINE GEREEDMAKEN VOOR GEBRUIK	5
DE MACHINE BEDIENEN	5
BORSTELHOOGTE AFSTELLEN	5
PAPIEREN FILTERZAK VERVANGEN	5
VACUÛM INLAATFILTER	6
UITLAATFILTER	6
HEPA-FILTER (optioneel)	6
BORSTEL VERVANGEN	6
PROBLEEM OPLOSSEN	6
ONDERDELENLIJST	27
ELEKTRISCHE SCHEMA'S	29
EG-CONFORMITEIT VERKLARING	31

Este manual se incluye con cada aspirador vertical nuevo. Proporciona las instrucciones necesarias para su utilización y mantenimiento e incluye una lista de piezas.

**Lea todo el manual detenidamente para comprender la máquina antes de utilizarla o realizar tareas de mantenimiento.**

La máquina está diseñada exclusivamente para recoger suciedad, residuos secos y polvo en interiores.

Los residuos y el embalaje se deben eliminar de acuerdo con las normativas o disposiciones locales.

Esta máquina le proporcionará excelentes resultados si:

- Utiliza la máquina con un cuidado razonable.
- Revisa la máquina periódicamente, de acuerdo con las instrucciones adjuntas.
- Realiza las operaciones de mantenimiento con piezas suministradas por el fabricante.

## ÍNDICE DE MATERIAS

MEDIDAS DE SEGURIDAD	3
ALMACENAMIENTO Y TRANSPORTE DE LA MÁQUINA	4
CONOZCA LA MÁQUINA	4
ESPECIFICACIONES	4
INSTALACIÓN DE LA MÁQUINA	5
FUNCIÓNAMIENTO DE LA MÁQUINA	5
AJUSTE DE LA ALTURA DEL CEPILLO	5
SUSTITUCIÓN DE LA BOLSA DE PAPEL	5
FILTRO DE ENTRADA DE ASPIRACIÓN	6
FILTRO DE SALIDA	6
FILTRO HEPA (Opcional)	6
SUSTITUCIÓN DEL CEPILLO	6
LOCALIZACIÓN DE AVERÍAS	6
LISTA DE PIEZAS	27
ESQUEMA ELÉCTRICO	29
DECLARACIÓN DE CONFORMIDAD EC	31

**IMPORTANT SAFETY INSTRUCTIONS**

READ ALL INSTRUCTIONS BEFORE USING THIS MACHINE

**⚠ WARNING - To reduce the risk of fire, explosion, electric shock, or injury:**

- Do not use machine with flammable or combustible liquids/fumes or use in areas where they may be present.
- Unplug from outlet when not in use and before servicing.
- Do not use outdoors or on wet surfaces.
- Do not handle plug or appliance with wet hands.
- Do not use with damaged cord or plug.
- Do not pick up anything that is burning or smoking.
- Do not pick up any toxic materials.
- Use only as described in this manual.
- Do not close a door on cord, or pull cord around sharp edges or corners. Do not run appliance over cord. Keep cord away from heated surfaces.
- Do not unplug by pulling on cord.
- Keep hair, loose clothing, fingers, and all parts of body away from openings and moving parts.
- Do not put any object into openings. Do not use with any opening blocked.
- Do not allow to be used as a toy.
- Use extra care when cleaning on stairs.
- Do not use without dust bag and/or filters in place.
- Do not modify machine from its original design.

**SAVE THESE INSTRUCTIONS****WICHTIGE SICHERHEITSHINWEISE**

LESEN SIE ALLE ANWEISUNGEN SORGFÄLTIG DURCH, BEVOR SIE DIE MASCHINE IN BETRIEB NEHMEN.

**⚠ ACHTUNG – Befolgen Sie bitte folgende Hinweise, um Feuer, Explosion, Stromschlag oder Verletzungen zu vermeiden:**

- Verwenden Sie die Maschine nicht in der Nähe von brennbaren oder entflammaren Flüssigkeiten/Dämpfen oder in Bereichen, in denen diese vorhanden sein können.
- Ziehen Sie den Stecker aus der Steckdose, wenn die Maschine nicht verwendet wird oder bevor Wartungsarbeiten vorgenommen werden.
- Verwenden Sie die Maschine nicht im Freien oder auf nassen Flächen.
- Fassen Sie den Netzstecker oder die Maschine niemals mit nassen Händen an.
- Benutzen Sie die Maschine nicht mit beschädigtem Netzkabel bzw. Netzstecker.
- Nehmen Sie keine brennenden oder rauchenden Materialien auf.
- Nehmen Sie keine giftigen Materialien auf.
- Verwenden Sie die Maschine ausschließlich so, wie in dieser Anleitung beschrieben ist.
- Klemmen Sie das Kabel nicht in Türen ein und ziehen Sie das Netzkabel nicht um scharfe Kanten bzw. Ecken. Fahren Sie niemals mit der Maschine über das Netzkabel. Halten Sie das Netzkabel von heißen Flächen fern.
- Ziehen Sie den Stecker nicht am Netzkabel aus der Steckdose.
- Halten Sie die Haare, lockere Kleidung, Finger und jegliche andere Körperteile von den Öffnungen und beweglichen Teilen fern.
- Stecken Sie keine Gegenstände in die Öffnungen. Verwenden Sie die Maschine nicht, wenn irgendwelche Öffnungen blockiert sind.
- Lassen Sie die Maschine nicht als Spielzeug verwenden.
- Seien Sie beim Reinigen von Treppen besonders vorsichtig.
- Verwenden Sie die Maschine nicht ohne Staubbeutel und/oder Filter.
- Nehmen Sie keine Änderungen an der Originalkonstruktion der Maschine vor.

**HEBEN SIE DIESE ANWEISUNGEN SORGFÄLTIG AUF.****CONSIGNES DE SÉCURITÉ IMPORTANTES**

LISEZ TOUTES LES INSTRUCTIONS AVANT D'UTILISER CET APPAREIL

**⚠ AVERTISSEMENT – Afin de réduire le risque d'incendie, d'explosion, de choc électrique ou de blessure :**

- N'utilisez pas l'appareil avec des liquides/vapeurs inflammables ou combustibles ou dans des endroits ou ces liquides/vapeurs peuvent être présents.
- Débranchez l'appareil de la prise lorsque celui-ci n'est pas utilisé, ainsi qu'avant son entretien ou sa réparation.
- N'utilisez pas l'appareil en extérieur ou sur des surfaces humides.
- Ne manipulez pas la prise ou l'appareil avec des mains mouillées.
- N'utilisez pas l'appareil avec un câble électrique ou une prise endommagés.
- Ne ramassez aucun objet en flamme ou fumant.
- Ne ramassez pas de matières toxiques.
- Utilisez l'appareil uniquement comme décrit dans ce manuel.
- Ne refermez pas de porte sur le câble d'alimentation et ne tirez pas sur le câble sur les coins ou les angles vifs. Ne roulez pas sur le câble avec l'appareil. Éloignez le câble des surfaces chaudes.
- Ne débranchez pas l'appareil en tirant sur le câble.
- Éloignez des ouvertures et des pièces mobiles les cheveux, les vêtements amples, les doigts et toutes autres parties du corps.
- Ne placez pas d'objets dans les orifices. N'utilisez pas l'appareil lorsqu'un des orifices est obstrué.
- Ne laissez personne utiliser l'appareil comme un jouet.
- Soyez particulièrement prudent(e) lorsque vous nettoyez des marches d'escalier.
- N'utilisez pas l'appareil lorsque le sac à poussière et/ou les filtres antipoussière ne sont pas mis en place.
- Ne modifiez pas le design d'origine de l'appareil.

**CONSERVEZ CES INSTRUCTIONS****BELANGRIJKE VEILIGHEIDSIJNSTRUCTIES**

LEES VOOR HET GEBRUIK ALLE INSTRUCTIES

**⚠ WAARSCHUWING - Om elk risico van brand, elektrische schok of persoonlijk letsel te vermijden, dient u de volgende veiligheidsvoorschriften in acht te nemen:**

- Gebruik de machine niet in combinatie met brandbare of ontvlambare vloeistoffen of dampen of in een ruimte waar deze aanwezig kunnen zijn.
- Trek de stekker van de machine uit het stopcontact wanneer u de machine niet gebruikt en voor u er onderhoud aan pleegt.
- Gebruik de machine alleen binnen en niet op natte oppervlakken.
- Kom niet met natte handen aan de stekker of aan de machine.
- Gebruik de machine niet indien het snoer of de stekker beschadigd is.
- Zuig geen brandend of rokend afval op.
- Zuig geen giftige middelen op.
- Gebruik de machine alleen zoals beschreven in deze handleiding.
- Sluit geen deuren als het elektriciteits snoer ertussen zit en trek het snoer niet langs scherpe randen of hoeken. Rijd nooit met de machine over het snoer heen. Houd het snoer uit de buurt van warme oppervlakken.
- Trek de stekker niet aan het snoer uit het stopcontact.
- Houd haar, loszittende kleding, vingers en lichaamsdelen uit de buurt van openingen en bewegende delen.
- Steek geen objecten in de openingen. Gebruik de machine niet als een opening geblokkeerd is.
- Laat kinderen niet met de machine spelen.
- Wees voorzichtig wanneer u trappen stofzuigt.
- Gebruik de machine niet zonder stofzak en/of filters.
- Breng geen wijzigingen aan in het ontwerp van de machine.

**BEWAAR DEZE INSTRUCTIES****MEDIDAS DE SEGURIDAD**

LEA TODAS LAS INSTRUCCIONES ANTES DE UTILIZAR ESTA MÁQUINA

**⚠ ADVERTENCIA: Para reducir el riesgo de incendios, explosiones, descargas eléctricas o lesiones:**

- No utilice la máquina con líquidos inflamables, combustibles líquidos o emanaciones, ni en zonas donde pueda haber estos elementos.
- Desenchufe la máquina de la toma de corriente cuando no utilice la máquina y antes de realizar tareas de mantenimiento.
- No utilice la máquina al aire libre ni sobre superficies mojadas.
- No toque el enchufe o la máquina con las manos mojadas.
- No utilice la máquina si el enchufe o cable están deteriorados.
- No recoja residuos humeantes o ardiendo.
- No recoja materiales tóxicos.
- Utilice la máquina únicamente tal y como se describe en este manual.
- Tenga cuidado de no pillar el cable eléctrico al cerrar puertas, ni tire del cable cuando se encuentre contra aristas o esquinas. No permita que la máquina se desplace sobre el cable. Mantenga el cable alejado de superficies calientes.
- No desenchufe la máquina tirando del cable.
- Mantenga las partes del cuerpo, como el cabello o los dedos y prendas sueltas alejadas de los orificios y piezas móviles.
- No coloque ningún objeto en los orificios. No utilice la máquina con ningún orificio bloqueado.
- No permita que la máquina se utilice como un juguete.
- Utilice la máquina con un cuidado especial cuando limpie escaleras.
- No utilice la máquina sin haber colocado la bolsa para el polvo y/o los filtros.
- No modifique el diseño original de la máquina.

**GUARDE ESTAS INSTRUCCIONES**

**(EN)****STORING AND TRANSPORTING MACHINE**

Use and keep the machine in a dry environment and at a temperature between 5°C–35°C (41°F–95°F).

Transport machine by carrying handle and rolling on the rear wheels.

**(DE)****LAGERUNG UND TRANSPORT DER MASCHINE**

Verwenden und lagern Sie die Maschine nur in einer trockenen Umgebung und bei einer Temperatur zwischen 5° und 35°C.

Transportieren Sie die Maschine mit Hilfe des Tragegriffs und durch Rollen auf den hinteren Rädern.

**(FR)****ENTREPOSAGE ET TRANSPORT DE L'APPAREIL**

Utilisez et conservez l'appareil dans un environnement sec et à une température située entre 5° et 35°C.

Transportez l'appareil en le tenant par la poignée et en le faisant rouler sur les roulettes arrière.

**(NL)****DE MACHINE OPSLAAN EN VERPLAATSEN**

Gebruik en sla de machine op in een droge omgeving en bij een temperatuur tussen 5°C en 35°C.

Verplaats de machine door deze aan de handgreep en op de achterwielen voort te trekken.

**(ES)****ALMACENAMIENTO Y TRANSPORTE DE LA MÁQUINA**

Utilice y almacene la máquina en un lugar seco a una temperatura de entre 5°C y 35°C.

Transporte la máquina utilizando el asa de transporte y desplazándola sobre las ruedas traseras.

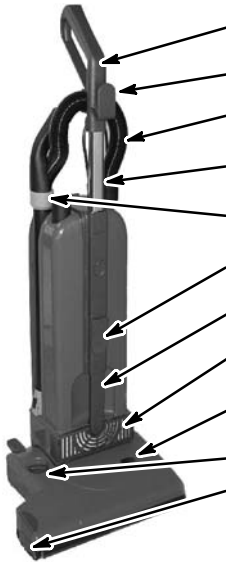
**KNOW YOUR MACHINE****BESCHREIBUNG DER MASCHINE****POUR CONNAITRE VOTRE APPAREIL****KEN UW MACHINE****CONOZCA LA MÁQUINA**

Handle	Griff	Poignée	Hendel	Asa
Upper Cord Hook	Oberer Netzkabelhaken	Crochet enrouleur de câble supérieur	Bovenste haak voor het elektriciteitsnoer	Gancho superior del cable
Stretch Hose	Dehnungsschlauch	Tube extensible	Uittrek slang	Manguera extensible
Telescopic Handle	Teleskopgriff	Poignée télescopique	Uitschuifbare hendel	Asa telescópica
Telescopic Wand	Teleskopstab	Manche télescopique	Uitschuifbare zuiginstallatie	Tubo telescópico
Lower Cord Hook	Unterer Netzkabelhaken	Crochet enrouleur de câble inférieur	Onderste haak voor het elektriciteitsnoer	Gancho inferior del cable
Carrying Handle	Tragegriff	Poignée de transport	Handgreep	Asa de transporte
Exhaust Grill	Auslassgrill	Grille d'évacuation	Uitlaatgrille	Rejilla de salida
Brush Resistance Indicator	Bürsten-Widerstandslampe	Voyant de résistance de la brosse	Lampje borstelweerstand	Luz de resistencia del cepillo
Brush Adjustment Knob	Bürsten-Einstellungsknopf	Bouton de réglage de la brosse	Stelknop borstel	Mando de ajuste del cepillo
Side Wheels	Seitenräder	Roulettes latérales	Zijwielen	Ruedas laterales

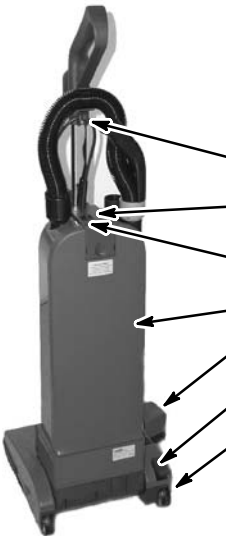

Strain Relief Clip	Spannschutz	Pince de décharge de traction	Klem belastingvermindering	Clip de liberación de tensión
Power Switch	Hauptschalter	Interrupteur de marche/arrêt	Aan/uit-schakelaar	Interruptor
Full Bag Light	Beutel-voll-Lampe	Voyant de sac plein	Lampje 'zak is vol'	Luz de bolsa llena
Bag Housing Cover	Beutelgehäusedeckel	Couvercle du compartiment du sac	Klep van de zakbehuizing	Tapa de la caja de la bolsa
Brush Slide Cover	Bürsten-Seitenabdeckung	Carter latéral de brosse	Zijklep borstel	Tapa del cepillo lateral
Foot Pedal	Fußpedal	Pédale	Voetpedaal	Pedal
Rubber Wheels	Gummiräder	Roulettes en caoutchouc	Rubberen wielen	Ruedas de caucho

**SPECIFICATIONS****TECHNISCHE ANGABEN****DONNÉES TECHNIQUES****SPECIFICATIES****ESPECIFICACIONES**

	V26-38 cm	V26-46 cm
V	230	230
Hz	50/60	50/60
W	930	950
A	4	4,1
Kg	9,3	9,7
db(A)	69	69



38 cm



46 cm



112 cm

33 cm

**MACHINE ASSEMBLY**

Insert the chrome handle into the top of the main housing. Push down until the button snaps into the proper position. (1)

Attach cord to strain relief clip. (2)

Wind the electrical cord around the upper and lower cord hooks. (3)

To release the cord, turn the lower cord hook. (4)

**MACHINE OPERATION**

Switch on the power switch.

Depress the foot pedal and lower handle to operating position. (5)

Adjust brush to proper height. (6)

To remove the telescopic wand, lift first then pull it out past the wand clip to the right. (7)

**BRUSH HEIGHT ADJUSTMENT**

With machine handle in operating position, rotate the brush height adjustment knob clockwise until red light turns on. (6)

Then slowly turn knob counterclockwise so light just turns off.

If the red light goes on and off while operating, this is correct.

**PAPER FILTER BAG REPLACEMENT**

Lift the latch and remove the bag housing cover. (8)

Remove the full bag by pressing the safety latch and sliding the bag off the tube. (9)

Seal the bag opening using the cardboard tab.

Install a new filter bag by sliding it over the tube and securing it with the safety latch.

Replace the filter bag when the red full bag light turns on, or if the machine performance declines.

**AUFBAU DER MASCHINE**

Stecken Sie den Chromgriff in die Oberseite des Gehäuses. Drücken Sie ihn herunter, bis er in der richtigen Stellung einrastet. (1)

Befestigen Sie das Netzkabel am Spannschutz. (2)

Winden Sie das Netzkabel um den oberen und unteren Netzkabelhaken. (3)

Drehen Sie zum Lösen des Netzkabels an dem unteren Netzkabelhaken. (4)

**BETRIEB DER MASCHINE**

Schalten Sie die Maschine am Hauptschalter ein.

Treten Sie das Fußpedal ein und senken Sie den Griff in die Betriebsstellung ab. (5)

Stellen Sie die Bürste auf die gewünschte Höhe ein. (6)

Zum Herausnehmen des Teleskopstabs heben Sie diesen zuerst an und ziehen ihn anschließend nach rechts aus der Stabhalterung. (7)

**HÖHENEINSTELLUNG DER BÜRSTE**

Wenn sich der Griff der Maschine in der Betriebsstellung befindet, drehen Sie den Höheneinstellungsknopf der Bürste nach rechts, bis die rote Lampe aufleuchtet. (6)

Drehen Sie den Knopf anschließend nach links, bis die Lampe erlischt.

Wenn die rote Lampe während des Betriebs blinkt, ist die Einstellung korrekt.

**AUSWECHSELN DES PAPIERFILTERBEUTELS**

Heben Sie den Riegel an und entfernen Sie den Deckel des Beutelgehäuses. (8)

Entfernen Sie den vollen Beutel, indem Sie den Sicherungsriegel eindrücken und den Beutel vom Rohr herunterschieben. (9)

Verschließen Sie die Beutelöffnung mit der Kartonlasche.

Bringen Sie einen neuen Filterbeutel an, indem Sie ihn über das Rohr schieben und mit dem Sicherungsriegel sichern.

Wechseln Sie den Filterbeutel aus, wenn die rote Beutel-voll-Lampe aufleuchtet oder wenn die Leistung der Maschine abnimmt.

**ASSEMBLAGE DE L'APPAREIL**

Insérez le tube chromé au sommet du corps principal. Poussez vers le bas jusqu'à ce que le bouton s'enclenche dans la bonne position. (1)

Fixez le câble sur la pince de décharge de traction. (2)

Enroulez le câble électrique autour des crochets enrouleurs supérieur et inférieur. (3)

Pour libérer le câble, tournez le crochet enrouleur de câble inférieur. (4)

**FONCTIONNEMENT DE L'APPAREIL**

Appuyez sur l'interrupteur de marche/arrêt.

Appuyez sur la pédale et abaissez la poignée en position de marche. (5)

Réglez la brosse à la bonne hauteur. (6)

Pour extraire le manche télescopique, soulevez-le puis tirez-le vers la droite pour le libérer de son crochet d'attache. (7)

**RÉGLAGE DE LA HAUTEUR DE LA BROSSSE**

Avec la poignée de l'appareil en position de fonctionnement, tournez dans le sens des aiguilles d'une montre le bouton de réglage de la hauteur de brosse, jusqu'à ce que le voyant rouge s'allume. (6)

Tournez ensuite lentement le bouton dans le sens contraire des aiguilles d'une montre, jusqu'à ce que le voyant s'éteigne.

Lorsque le voyant rouge s'allume et s'éteint par intermittence durant le fonctionnement, ceci est correct.

**REMPLACEMENT DU SAC DE FILTRE EN PAPIER**

Soulevez le loquet et retirez le couvercle du compartiment du sac. (8)

Retirez le sac plein en appuyant sur le loquet de sûreté et en faisant glisser le sac hors du tube. (9)

Fermez l'ouverture du sac à l'aide de la languette en carton.

Installez un nouveau sac de filtre en le faisant glisser sur le tube et en le fixant à l'aide du loquet de sûreté.

Remplacez le sac du filtre lorsque le voyant rouge de sac plein s'allume ou lorsque les performances de l'appareil diminuent.

**MACHINE GEREEDEMAKEN VOOR GEBRUIK**

Steek de chromen hendel in de bovenkant van de hoofdbehuizing. Druk erop tot de knop in de juiste stand vastklikt. (1)

Bevestig het snoer aan de klem voor belastingvermindering. (2)

Wikkel het elektriciteits snoer om de bovenste en onderste snoerhaken. (3)

Draai de onderste snoerhaak om het snoer los te maken. (4)

**DE MACHINE BEDIENEN**

Schakel de aan/uit-knop in.

Druk het voetpedaal in en laat de hendel zakken in de bedrijfsstand. (5)

Stel de juiste hoogte van de borstel in. (6)

Wanneer u de uitschuifbare zuiginstallatie wilt verwijderen, brengt u deze eerst omhoog en trekt u deze dan naar buiten langs de klem van de installatie rechts. (7)

**BORSTELHOOGTE AFSTELLEN**

Draai, met de machinehendel in de bedrijfsstand, de stelknop van de borstelhoogte rechtsom tot het rode lampje gaat branden. (6)

Draai vervolgens de knop langzaam naar links totdat het lampje uitgaat.

Wanneer het rode lampje tijdens het in bedrijf zijn van de machine voortdurend aan- en uitgaat, is dit correct.

**PAPIEREN FILTERZAK VERVERGEN**

Druk de vergrendeling omhoog en verwijder het deksel van de zakbehuizing. (8)

Verwijder de volle zak door op de veiligheidsvergrendeling te drukken en de zak van de buis te laten glijden. (9)

Sluit de zakopening af met behulp van het kartonnen lipje.

Plaats een nieuwe filterzak door deze over de buis te schuiven en vast te zetten met de veiligheidsvergrendeling.

Vervang de filterzak wanneer het rode lampje, dat aangeeft dat de zak vol is, gaat branden of als de machine minder goed gaat werken.

**INSTALACIÓN DE LA MÁQUINA**

Inserte el asa de cromada en la parte superior de la caja principal. Empuje hasta que el botón encaje en su posición correcta. (1)

Fije el cable en el clip de liberación de tensión. (2)

Pase el cable por los ganchos superior e inferior. (3)

Para soltar el cable, gire el gancho inferior. (4)

**FUNCIONAMIENTO DE LA MÁQUINA**

Encienda el interruptor principal.

Pulse el pedal y baje el asa a la posición de funcionamiento. (5)

Ajuste el cepillo a la altura adecuada. (6)

Para retirar el tubo telescópico, levántelo y a continuación pase el clip del tubo hacia la derecha. (7)

**AJUSTE DE LA ALTURA DEL CEPILLO**

Con el asa de la máquina en posición de funcionamiento, gire el mando de ajuste de la altura del cepillo hacia la izquierda, hasta que se encienda la luz roja. (6)

A continuación, gire el mando despacio hacia la derecha hasta que se apague la luz.

Si la luz roja se enciende y se apaga de forma intermitente mientras la máquina está en funcionamiento, la operación se ha realizado correctamente.

**SUSTITUCIÓN DE LA BOLSA DE PAPEL**

Levante el pestillo y retire la tapa del compartimento de la bolsa. (8)

Saque la bolsa llena pulsando el pestillo de seguridad y retire la bolsa del tubo. (9)

Cierre la bolsa con la lengüeta de cartón.

Coloque una bolsa de papel nueva introduciéndola en el tubo y fijándola con el pestillo de seguridad.

Cambie la bolsa de papel cuando se encienda la luz de bolsa llena o si el rendimiento de la máquina se ve reducido.

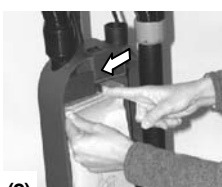
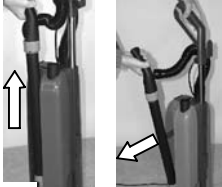
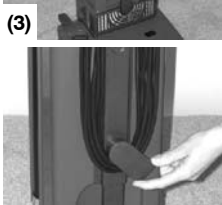
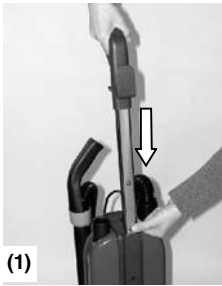



Questo manuale viene fornito con ogni nuovo aspirapolvere verticale. Contiene le informazioni necessarie sul funzionamento e sulla manutenzione e un elenco delle parti.

**Leggete questo manuale attentamente per capire come utilizzare la macchina e prima di effettuare qualsiasi operazione di manutenzione.**

Questa macchina è stata progettata unicamente per la raccolta di sporco, rifiuti asciutti e polvere in un ambiente chiuso.

La confezione e i materiali di scarto devono essere smaltiti nel rispetto delle norme o delle leggi locali.

Questa macchina fornirà un eccellente servizio se:

- Viene usata con attenzione;
- Viene sottoposta a manutenzione regolare, secondo le istruzioni fornite;
- La manutenzione viene effettuata con parti fornite dal produttore.

## INDICE

IMPORTANTI PRECAUZIONI DI SICUREZZA .....	8
RIMESSAGGIO E TRASPORTO DELLA MACCHINA .....	9
DESCRIZIONE DELLA MACCHINA .....	9
SPECIFICHE TECNICHE ..	9
ASSEMBLAGGIO DELLA MACCHINA .....	10
FUNZIONAMENTO DELLA MACCHINA .....	10
REGOLAZIONE ALTEZZA DELLA SPAZZOLA .....	10
SOSTITUZIONE DEL FILTRO A SACCO DI CARTA .....	10
FILTRO DI ASPIRAZIONE .....	11
FILTRO DI SCARICO .....	11
FILTRO HEPA (opzionale) .....	11
SOSTITUZIONE DELLA SPAZZOLA .....	11
RICERCA DEGLI ERRORI .....	11
ELENCO DEI COMPONENTI .....	27
SCHEMA ELETTRICO ..	29
DICHIARAZIONE DI CONFORMITÀ CE .....	31

Handboken medföljer alla nya upprätta dammsugare. Den innehåller användar- och underhållsanvisningar och en dellista.

**Läs handboken noga innan du använder eller underhåller maskinen.**

Maskinen är endast avsedd till att suga upp smuts, skräp och damm inomhus.

Avfalls- och förpackningsmaterial ska behandlas enligt lokalt gällande föreskrifter.

Maskinen ger goda prestanda om den:

- används med tillräcklig omsorg
- underhålls regelbundet enligt anvisningarna i handboken
- underhålls med bruk av tillverkarens egna delar.

## INNEHÅLLSFÖRTECKNING

VIKTIGA SÄKERHETS-ANVISNINGAR .....	8
FÖRVARING OCH TRANSPORT AV MASKINEN .....	9
KÄNN DIN MASKIN .....	9
SPECIFIKATIONER .....	9
MONTERING AV MASKINDELAR .....	10
MASKINENS ANVÄNDNING .....	10
JUSTERING AV BORSTHÖJDEN .....	10
BYTE AV PAPPERS-FILTERPÅSEN .....	10
SUGINTAGETS FILTER ..	11
UTSLÄPPSFILTER .....	11
HEPA-FILTER (tillval) ..	11
BYTA BORSTE .....	11
FELSÖKNING .....	11
DELLISTA .....	27
ELSCHEMA .....	29
EC-FÖRKLARING OM ÖVERENSSTÄMMELSE 31	

Denne vejledning leveres med hver ny opretstående støvsuger. Den indeholder de nødvendige instruktioner i betjening og vedligeholdelse samt partiliste.

**Vejledningen bør gennemlæses i sin helhed, før maskinen betjenes eller vedligeholdes.**

Maskinen er udelukkende designet til at opsamle snavs, tørt affald og støv i endørs.

Affaldsmaterialer og emballage skal håndteres i overensstemmelse med lokal lovgivning og regulativer.

Maskinen yder en fortrinlig service hvis:

- Maskinen betjenes med rimelig forsigtighed.
- Maskinen vedligeholdes regelmæssigt i overensstemmelse med instruktionerne.
- Maskinen vedligeholdes med reservedele, der er leveret af producenten.

## INDHOLDSFORTEGNELSE

VIGTIGE SIKKERHEDSI STRUKTIONER .....	8
OPBEVARING OG TRANSPORT AF MASKINEN .....	9
LÆR DIN MASKINE AT KENDE .....	9
SPECIFIKATIONER .....	9
MASKINSAMLING .....	10
MASKINBETJENING .....	10
INDSTILLING AF BØRSTEHØJDE .....	10
UDSKIFTNING AF PAPIRFILTERPOSE .....	10
FILTER VED VAKUUMINDTAGET .....	11
UDBLÆSNINGSFILTER ..	11
HEPA-FILTER (ekstra) ..	11
UDSKIFTNING AF BØRSTE .....	11
FEJLFINDING .....	11
RESERVEDELSLISTE ..	27
EL-DIAGRAM .....	29
EC CONFORMITY DECLARATION .....	31

Denne håndboken leveres sammen med hver nye stående støvsuger. Den gir nødvendige instruksjoner for drift og vedlikehold og inneholder en delaliste.

**Les gjennom hele håndboken, og pass på at du har forstått maskinen før du bruker eller vedlikeholder den.**

Denne maskinen er konstruert kun for innendørs oppsuging av smuss, tørt rusk og støv.

Avfallsmateriell og emballasje skal håndteres iht. lokale lover og forskrifter.

Denne maskinen vil fungere svært godt:

- Maskinen brukes med rimelig forsiktighet.
- Maskinen vedlikeholdes regelmessig i henhold til vedlagte vedlikeholdsinstruksjonene.
- Maskinen vedlikeholdes med deler fra produsenten.

## INNHOLDSFORTEGNELSE

VIKTIGE SIKKERHETSINSTRUKSJONER .....	8
OPBEVARE OG TRANSPORTERE MASKINEN .....	9
GJØRE DEG KJENT MED MASKINEN .....	9
SPEKIFIKASJONER .....	9
MASKINENS ENHETER ..	10
DRIFT AV MASKINEN ..	10
JUSTERE BØRSTEHØYDEN .....	10
BYTTE AV PAPIRFILTERPOSE .....	10
SUGEINNTAKSFILTER ..	11
AVTREKKSFILTER .....	11
HEPA-FILTER (ekstra) ..	11
BYTTE BØRSTE .....	11
FEILSØKING .....	11
DELELISTE .....	27
STRØMSKJEMA .....	29
EC-SAMSVARS ERKLÆRING .....	31

Tämä käsikirja toimitetaan jokaisen uuden pystymurin mukana. Se sisältää tarpeellisia käyttö- ja huolto-ohjeita sekä osaluettelon.

**Lue tämä käsikirja huolellisesti läpi ja tutustu koneeseen ennen kuin käytät tai huollat sitä.**

Tämä kone on suunniteltu kuivan lian ja pölyn imurointiin sisätiloissa.

Jätteistä ja pakkauksista on huolehdittava paikallisten määräysten mukaisesti.

Tämä imuri palvelee sinua erinomaisesti, jos:

- käytät konetta kohtuullisen varovasti,
- huollat konetta säännöllisesti ja huolto-ohjeita noudattaen.
- käytät vain valmistajan toimittamia osia.

## SISÄLLYSLUETTELO

TÄRKEITÄ OHJEITA TURVALLISUUDESTA ...	8
KONEEN SÄILYTYS JA KULJETUS .....	9
TUNNE KONEESI .....	9
TEKNISET TIEDOT .....	9
KONEEN KOKOAMINEN	10
KONEEN KÄYTTÖ .....	10
HARJAN KORKEUDEN SÄÄTÖ .....	10
PAPERISEN SUODATIN-PUSSIN VAIHTO .....	10
IMUSUODATIN .....	11
PAKOSUODATIN .....	11
HEPA-SUODATIN (valinnainen) .....	11
HARJAN VAIHTO .....	11
VIANETSINTÄ .....	11
OSALUETTELO .....	27
SÄHKÖKYTKENTÄKAAVIO .....	29
EY-VAATIMUSTEN-MUKAISUUSVAKUUTUS	32

**IMPORTANTI  
PRECAUZIONI DI  
SICUREZZA**

PRIMA DI UTILIZZARE QUESTA MACCHINA, LEGGETE LE ISTRUZIONI PER INTERO

**⚠ AVVERTENZA - Per ridurre il pericolo di incendio, esplosione, scossa elettrica o ferite:**

1. Non usate la macchina con liquidi/fumi infiammabili o combustibili o in aree in cui questi potrebbero essere presenti.
2. Scollegate la macchina dalla presa di alimentazione quando non viene utilizzata e prima di effettuare la manutenzione.
3. Non utilizzate all'aperto o su superfici umide.
4. Non toccate la presa o la macchina con le mani bagnate.
5. Non adoperate la macchina con il cavo o la spina danneggiati.
6. Non utilizzate per raccogliere rifiuti che bruciano o fumano.
7. Non utilizzate per raccogliere materiali tossici.
8. Utilizzate la macchina solo come descritto in questo manuale.
9. Non chiudete il cordone nelle porte e non avvolgetelo intorno a lati o angoli taglienti. Non passate con la macchina sopra il cavo. Tenete il cavo lontano dalle superfici riscaldate.
10. Non scollegate la spina della macchina tirando il cavo.
11. Prestate attenzione a non avvicinare capelli, capi di vestiario larghi, dita e altre parti del corpo ad aperture e parti in movimento.
12. Non inserite alcun oggetto nelle aperture. Non utilizzate se una qualsiasi apertura risulta bloccata.
13. Non consentite l'utilizzo della macchina come giocattolo.
14. Prestate particolare attenzione durante la pulizia delle scale.
15. Non utilizzate senza sacco della polvere e/o filtri.
16. Non modificate fisicamente la progettazione della macchina.

**CONSERVATE QUESTE  
ISTRUZIONI**
**VIKTIGA  
SÄKERHETSANVISNINGAR**

LÄS ALLA ANVISNINGAR INNAN DU ANVÄNDER MASKINEN

**⚠ VARNING För att undvika risk för brand, explosion, elchock eller kroppsskada:**

1. Använd inte maskinen för antändliga vätskor/ångor eller på platser där dessa kan finnas.
2. Dra ut kontakten ur nätuttaget när maskinen inte används och vid underhåll.
3. Använd inte maskinen utomhus eller på ett vått underlag.
4. Vidrör inte elkontakten eller maskinen med våta händer.
5. Använd inte maskinen om sladden eller kontakten är skadad.
6. Sug aldrig upp något som brinner eller ryker.
7. Sug inte upp giftiga substanser.
8. Använd enbart enligt anvisningarna i handboken.
9. Låt sladden inte klämmas i en stängd dörr eller dras runt skarpa kanter eller hörn. Kör inte maskinen över sladden. Håll sladden undan från uppvärmda ytor.
10. Dra inte ut kontakten genom att dra i sladden.
11. Håll hår, lösa kläder, fingrar och andra kroppsdelar undan från maskinens öppningar och rörliga delar.
12. För aldrig in ett föremål genom en öppning. ANVÄND INTE MASKINEN MED NÅGON ÖPPNING BLOCKERAD.
13. Låt maskinen inte användas som leksak.
14. Var extra försiktig vid rengöring av trappor.
15. Använd aldrig maskinen om dammpåsen och/eller något filter saknas.
16. Modifiera inte maskinens konstruktion.

**BEHÅLL DESSA  
ANVISNINGAR**
**VIGTIGE  
SIKKERHEDSINSTRUKTIONER**

LÆS ALLE INDSTRUKTIONERNE, FØR ANVENDELSE AF DENNE MASKINE

**⚠ ADVARSEL - Reducér risikoen for brand, eksplosion, elektrisk stød eller personskade:**

1. Maskinen bør ikke anvendes sammen med brændbare eller eksplosive væsker/gasarter eller anvendes i områder, hvor de er til stede.
2. Tag stikket ud af maskinen, når den ikke er i brug og før servicering.
3. Må ikke bruges udendørs eller på våde overflader.
4. Rør ikke ved stikket med våde hænder.
5. Brug ikke maskinen med beskadiget ledning eller stik.
6. Opsaml ikke brandbare materialer samt brændende eller rygende affald.
7. Opsaml ikke giftige materialer.
8. Brug kun maskinen som beskrevet i denne vejledning.
9. Luk ikke en dør på ledningen, og undgå at trække ledningen omkring skarpe kanter eller hjørner. Køør ikke over ledningen med maskinen. Hold ledningen væk fra varme overflader.
10. Træk ikke stikket ud ved at trække i ledningen.
11. Hold hår, løst tøj, fingre og alle dele af kroppen væk fra åbninger og bevægelige dele.
12. Stik ikke genstande ind i åbningerne. Brug den ikke, hvis åbningerne er blokerede.
13. Maskinen må ikke bruges som legetøj.
14. Vær ekstra forsigtig ved rengøring af trapper.
15. Brug den ikke uden støvpose og/eller filtre isat.
16. Maskinen må ikke modificeres.

**GEM DISSE  
INSTRUKTIONER**
**VIKTIGE  
SIKKERHETSINSTRUKSJONER**

LES ALLE INSTRUKSJONENE FØR DU TAR I BRUK MASKINEN

**⚠ ADVARSEL For å redusere faren for brann, eksplosjon, elektrisk støt eller personskade:**

1. Bruk ikke maskinen sammen med lettantennelige eller brennbare væsker/damper, og den må heller ikke brukes på steder hvor dette kan være til stede.
2. Trekk støpslet ut av stikkkontakten når maskinen ikke er i bruk og før service.
3. Må ikke brukes utendørs eller på våte flater.
4. Ta ikke i støpslet eller apparatet med våte hender.
5. Ikke bruk maskinen hvis kabel eller plugg er ødelagt.
6. Plukk ikke opp noe som brenner eller ryker.
7. Plukk ikke opp giftige materialer.
8. Bruk kun som beskrevet i håndboken.
9. Ikke lukk dørene på ledningen eller dra ledningen rundt skarpe kanter eller hjørner. Ikke kjør apparatet over ledningen. Hold ledningen i avstand fra oppvarmede overflater.
10. Ikke trekk ut støpslet ved å dra i ledningen.
11. Hold hår, løstsittende klær, fingre og alle kroppsdelar unna åpninger og bevegelige deler.
12. Putt ikke noen gjenstander inn i åpningene. Ikke bruk maskinen hvis en åpning er blokkert.
13. Må ikke brukes som leketøy.
14. Vær ekstra forsiktig når du rengjør i trapper.
15. Må ikke brukes uten at støvpose og/eller filtrene er på plass.
16. Maskinen må ikke modifiseres.

**TA VARE PÅ DISSE  
INSTRUKSJONENE**
**TÄRKEITÄ OHJEITA  
TURVALLISUUDESTA**

LUE KAIKKI OHJEET, ENNEN KUIN ALAT KÄYTTÄÄ TÄTÄ KONETTA

**⚠ VAROITUS Tulipalon, räjähdysten, sähköiskun tai loukkaantumisen välttämiseksi:**

1. Älä käsittele koneen lähellä palavia nesteitä/kaasuja, äläkä käytä siitä paikoissa, joissa näitä voi esiintyä.
2. Irrota sähköpistoke pistorasiasta, kun et käytä konetta tai ryhdyt huoltamaan sitä.
3. Älä käytä ulkona tai märillä alustoilla.
4. Älä käsittele pistoketta tai konetta märin käsin.
5. Älä käytä konetta, jos sen sähköjohtossa tai pistotulpassa on vikaa.
6. Älä imuroi mitään mikä palaa tai savuaa..
7. Älä imuroi myrkyllisiä aineita.
8. Käytä imuria vain tässä ohjekirjassa neuvotulla tavalla.
9. Älä jätä johtoa oven väliin tai kierrä sitä terävien kulmien ympärillä. Älä aja imuria johdon yli. Älä päästä johtoa kosketuksiin kuumien pintojen kanssa.
10. Kun irrotat johdon pistorasiasta, älä vedä johdosta vaan tartu pistotulppaan.
11. Pidä hiukset, löysät vaatteet, sormet ja kehon muutkin osat kaukana aukoista ja liikkuvista osista.
12. Älä laita koneen aukkoihin mitään esineitä. Älä käytä konetta, jos joku sen aukoista on tukossa.
13. Älä anna lasten leikkiä imurilla.
14. Ole erityisen varovainen, kun imuroit portaita.
15. Älä käytä imuria ilman pölypussia ja/tai suodattimia.
16. Älä tee muutoksia koneen alkuperäiseen rakenteeseen.

**SÄILYTÄ NÄMÄ OHJEET**

**(IT)****RIMESSAGGIO E TRASPORTO DELLA MACCHINA**

Utilizzate e conservate la macchina in un ambiente asciutto e a una temperatura compresa tra 5° e 35°C. Spostate la macchina utilizzando il manico per il trasporto e inclinandola sulle ruote posteriori.

**(SE)****FÖRVARING OCH TRANSPORT AV MASKINEN**

Maskinen ska användas och förvaras i en torr omgivning och vid en temperatur mellan 5°C-35°C (41°F-95°F).

Förflytta maskinen med bärhandtaget, vilande på bakhjulen.

**(DK)****OPBEVARING OG TRANSPORT AF MASKINEN**

Brug og opbevar maskinen tørt og ved en temperatur mellem 5°C-35°C.

Transportér maskinen ved hjælp af bærehåndtaget og rul den på de bagerste hjul.

**(NO)****OPPBEVARE OG TRANSPORTERE MASKINEN**

Bruk og oppbevar maskinen på et tørt sted og ved temperatur mellom 5°C-35°C F).

Transport maskinen ved å bære den i håndtaket og rulle den på bakhjulene.

**(FI)****KONEEN SÄILYTYS JA KULJETUS**

Käytä konetta ja säilytä se kuivassa ympäristössä lämpötilassa 5°C-35°C (41°F-95°F).

Kuljeta konetta kantokahvasta pitelemällä takapyörien varassa.

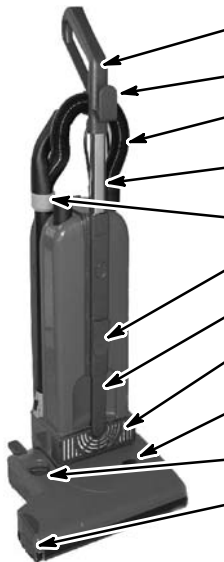
**DESCRIZIONE DELLA MACCHINA****KÄNN DIN MASKIN****LÆR DIN MASKINE AT KENDE****GJØR DET KJENT MED MASKINEN****TUNNE KONEESI**

Maniglia	Handtag	Håndtag	Håndtak	Kahva
Gancio cordone dialimentazione superiore	Övre sladdhake	Øverste ledningskrog	Øvre kabelkrok	Ylempi johtokoukku
Tubo flessibile	Elastisk slang	Strækslange	Stretchslange	Letku
Manico telescopico	Teleskophandtag	Teleskophåndtag	Teleskophåndtak	Teleskoopikahva
Bacchetta telescopica	Teleskopstav	Teleskopstang	Teleskopstav	Teleskoopiputki
Gancio cordone di alimentazione inferiore	Undre sladdhake	Nederste ledningskrog	Nedre kabelkrok	Alempi johtokoukku
Manico per il trasporto	Bärhandtag	Bærehåndtag	Bærehåndtak	Kantokahva
Griglia di scarico	Luftgaller	Udblæsningsgitter	Avtreksgitter	Pakoilmaritila
Spia resistenza spazzola	Indikator borstmotstånd	Lampe til børstetmodstand	Børstetmodstands-indikator	Imupaineen merkivalo
Manopola di regolazione spazzola	Borstens ställknapp	Knap til børstejustering	Bryter for børstejustering	Harjansääätönappi
Ruote laterali	Sidohjul	Sidehjul	Sidehjul	Sivupyörät

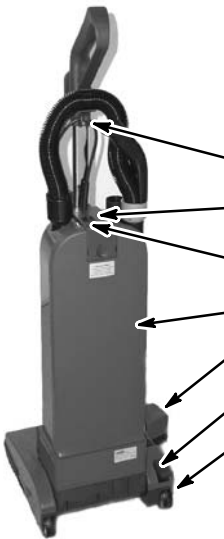

Passacavi	Dragavlastare	Aflastningsclips	Strekkavlastningsklips	Vedonpoistin
Interruttore principale	Strömbrytare	Afbryder	Strømbryter	Virtakytkin
Spia sacco pieno	Lampa full påse	Lampe til fuld pose	Lampe for full pose	Pölypussin täyttymisen merkivalo
Coperchio alloggiamento del sacco	Dampmpåsens lucka	Dæksel til poserum	Dæksel til poserom	Pölypussitilan kansi
Coperchio laterale spazzola	Borstens sidolucka	Dæksel til sidebørste	Sidebørstedeksel	Sivukansi
Pedale	Fotpedal	Fodpedal	Fotpedal	Jalkapoljin
Ruote di gomma	Gummi hjul	Gummi hjul	Gummi hjul	Kumipyörät

**SPECIFICHE TECNICHE****SPECIFIKATIONER****SPECIFIKATIONER****SPESIFIKASJONER****TEKNISET TIEDOT**

	V26-38 cm	V26-46 cm
V	230	230
Hz	50/60	50/60
W	930	950
A	4	4,1
Kg	9,3	9,7
db(A)	69	69



38 cm



46 cm

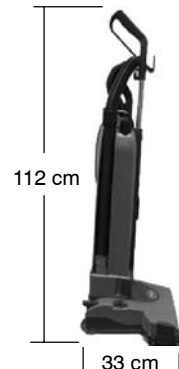

112 cm

33 cm

**ASSEMBLAGGIO DELLA MACCHINA**

Inserite il manico cromato nella parte superiore dell'alloggiamento principale. Premete verso il basso fino a quando il pulsante scatta nella posizione corretta. (1)

Fissate il cordone di alimentazione al passacavi. (2)

Avvolgete il cordone di alimentazione intorno agli appositi ganci superiori e inferiori. (3)

Per rilasciare il cordone, girate il gancio inferiore. (4)

**FUNZIONAMENTO DELLA MACCHINA**

Accendete l'interruttore principale.

Premete il pedale e abbassate il manico fino alla posizione di funzionamento. (5)

Regolate l'altezza della spazzola. (6)

Per rimuovere la bacchetta telescopica, prima sollevatela, quindi estraetela oltre la forcella della bacchetta situata a destra. (7)

**REGOLAZIONE ALTEZZA DELLA SPAZZOLA**

Con il manico della macchina in posizione di funzionamento, ruotate in senso orario la manopola di regolazione dell'altezza della spazzola fino a quando la spia rossa si accende. (6)

Ruotate quindi lentamente la manopola in senso antiorario fino a quando la spia si spegne.

Se la luce rossa si accende e si spegne a intermittenza durante il funzionamento, significa che la macchina sta operando correttamente.

**SOSTITUZIONE DEL FILTRO A SACCO DI CARTA**

Sbloccate e rimuovete il coperchio dell'alloggio del sacco. (8)

Rimuovete il sacco pieno premendo il blocco di sicurezza ed estraendo il sacco dal tubo. (9)

Sigillate l'apertura del sacco utilizzando l'anello di cartone.

Installate un nuovo sacco del filtro inserendolo nel tubo e fissandolo con il blocco di sicurezza.

Sostituite il sacco del filtro quando la spia rossa che indica che il sacco è pieno si accende o se le prestazioni della macchina si riducono.

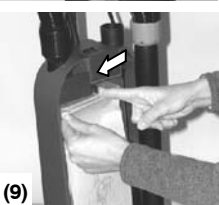
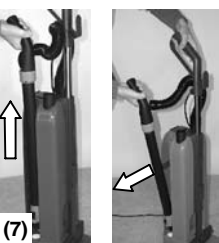
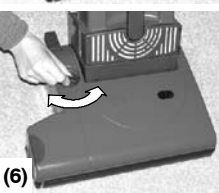
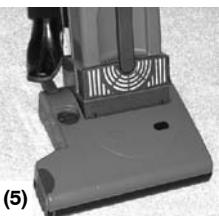
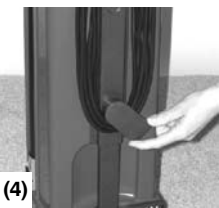
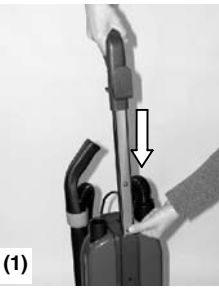

**IT****FILTRO DI ASPIRAZIONE**

Pulite il filtro d'aspirazione ogni tre sostituzioni del sacco.

Rimuovete il filtro dalla griglia e lavatelo con acqua calda. Lasciate asciugare completamente il filtro prima di riposizionarlo nella macchina. (10)

**FILTRO DI SCARICO**

Sostituite il filtro di scarico ogni quattro sostituzioni del sacco. Rimuovete la griglia di scarico per accedere al filtro. (11)

**FILTRO HEPA (opzionale)**

Cambiate il filtro Hepa ogni otto sostituzioni del sacco o con maggiore frequenza in ambienti con molta polvere. Se il sacco si rompe, il filtro Hepa deve essere sostituito.

**SOSTITUZIONE DELLA SPAZZOLA**

1. Fate scivolare il coperchio laterale oltre il bordo della spazzola. (12)

2. Afferrate la spazzola al centro ed estraetela. Rimuovete il supporto metallico della spazzola. (13)

3. Installate la nuova spazzola. Il bordo contrassegnato dal punto bianco deve essere inserito per primo. Per una corretta installazione, il mozzo di trasmissione esagonale deve trovarsi in corrispondenza del bordo della spazzola. (14)

4. Reinstallate il supporto metallico della spazzola e riposizionate il coperchio laterale. (15)

**RICERCA DEGLI ERRORI**

Se le prestazioni di raccolta si riducono o si interrompono:

- Sostituite il sacco. (9)
- Pulite i filtri o controllate la presenza di eventuali ostruzioni nella bacchetta, nel tubo flessibile o nell'area della spazzola. (16)

Se la spazzola si blocca (la spia rossa rimane accesa):

- Spegnete la macchina e scollegatela dalla rete di alimentazione.
- Verificate la presenza di eventuali ostruzioni nella spazzola o regolatene nuovamente l'altezza.

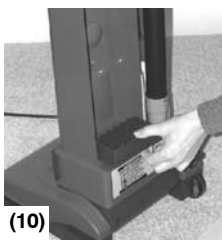

(10)



(11)

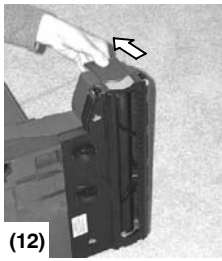

(12)

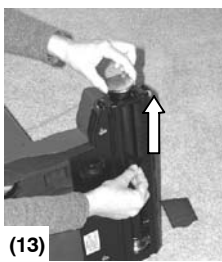

(13)



(14)

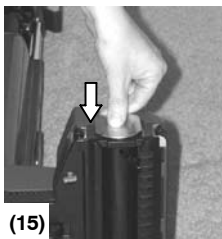

(15)

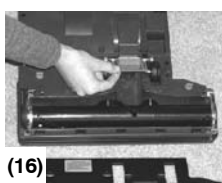

(16)

**SE****SUGINTAGETS FILTER**

Rengör sugintagets filter per tre dammpåsar.

Avlägsna filtret från gallret och skölj det i varmt vatten. Låt filtret torka helt innan det sätts tillbaka i maskinen. (10)

**UTSLÄPPSFILTER**

Byt ut utsläppets filter per fyra dammpåsar. Ta bort luftgallret för att komma åt filtret. (11)

**HEPA-FILTER (Tillval)**

Byt ut Hepa-filtret per åtta dammpåsar eller tidigare i dammiga omgivningar. Även om påsen skulle brista, måste Hepa-filtret bytas ut.

**BYTA BORSTE**

1. Skjut undan sidoluckan från borstens ända. (12)

2. Grip i borstens nav och dra ut borsten. Avlägsna borstens metallstöd. (13)

3. Montera den nya borsten. Rikta ändan med en vit markering inåt. Passa in det sexkantiga drivnavet ordentligt i borstens ända. (14)

4. Sätt tillbaka borstens metallstöd och stäng luckan. (15)

**FELSÖKNING**

Om sugförmågan försämras eller upphör:

- Byt ut påsen. (9)
- Rengör filtren eller avlägsna hinder ur staven, slangen eller borstens omgivning. (16)

Om borsten stannar (den röda lampan förblir tänd):

- Stäng av strömbrytaren och dra ur kontakten. Se efter om borsten är hindrad eller justera borstens höjd.

**DK****FILTER VED VAKUUMINDTAGET**

Rens indgangsfiltret efter hver tredje pose.

Fjern filteret fra gitteret og vask det i varmt vand. Lad filtret tørre helt, før det sættes på plads i maskinen. (10)

**UDBLÆSNINGSFILTER**

Udskift udblæsningsfiltret efter hver fjerde pose. Fjern udblæsningsgitteret for at få adgang til filtret. (11)

**HEPA-FILTER (ekstra)**

Udskift Hepa-filtret efter hver ottende pose eller oftere i støvede områder. Hvis posen skulle gå i stykker, skal Hepa-filtret også udskiftes.

**UDSKIFTNING AF BØRSTE**

1. Lad sidedækslet glide af børsteenden. (12)

2. Tag fat på midten af borsten, og træk den ud. Fjern metalunderstøtelsen til borsten. (13)

3. Sæt den nye børste i. Enden med den hvide prik indføres først. Det sekskantede drejnav skal passe til borstens ende, for at den sidder rigtigt. (14)

4. Isæt metalunderstøtelsen til borsten igen og anbring sidedækslet igen. (15)

**FEJLFINDING**

Hvis opsamlingsydelsen skulle blive forringet eller stoppe:

- Anbring posen igen. (9)
- Rengør filtrene, eller kontrollér tilstopning af stangen, strækslangen eller børsteområdet. (16)

Hvis borsten skulle stoppe (den røde lampe forbliver tændt):

- Sluk på afbryderen, og tag ledningen ud af maskinen. Undersøg borsten angående årsagen, eller indstil borstens højde igen.

**NO****SUGEINNTAKSFILTER**

Rengjør sugeinntaksfilteret for hver tredje pose.

Fjern filteret fra gitteret og vask det med varmt vann. La filteret tørke helt før du setter det på plass i maskinen igjen. (10)

**AVTREKKSFILTER**

Bytt avtrekksfilter for hver fjerde pose. Ta ut avtrekksgitteret for å komme til filteret. (11)

**HEPA-FILTER (EKSTRA)**

Bytt Hepa-filteret for hver åttende pose, eller oftere på steder hvor det er mye støv. Hvis posen skulle sprekket, må Hepa-filteret også byttes.

**BYTTE BØRSTE**

1. Skyv sidedekslet av enden på borsten. (12)

2. Ta tak midt på borsten og trekk den ut. Fjern metallbørstestøtten. (13)

3. Installer den nye borsten. Enden med det hvite punktet går inn først. Sekskant drejnavet må passe til børsteenden for at det skal sitte som det skal. (14)

4. Installer metallbørstestøtten på nytt og bytt sidedekslet. (15)

**FEILSØKING**

Hvis oppsugingsevnen avtar eller opphører:

- Bytt posen. (9)
- Rengjør filtrene eller kontroller om det er hindringer i staven, stretchslangen eller børsteområdet. (16)

Hvis borsten stopper (den røde lampe fortsetter å lyse):

- Slå av strömbryteren og koble fra maskinen. Undersök om det er hindringer i borsten eller juster börstehöyden på nytt.

**FI****IMUSUODATIN**

Puhdista imusuodatin kolmen pussin välein. Irrota suodatin ritilästä ja pese se lämpimällä vedellä. Anna suodattimen kuivua, ennen kuin laitat sen takaisin koneeseen. (10)

**PAKOSUODATIN**

Vaihda pakosuodatin neljän pussin välein. Pääset käsiksi suodattimeen, kun irrotat pakoritiliän. (11)

**HEPA-SUODATIN (valinnainen)**

Vaihda Hepa-suodatin kahdeksan pussin välein, pölyisessä ympäristössä useammin. Jos pussi menee rikki, myös Hepa-suodatin pitää vaihtaa.

**HARJAN VAIHTO**

1. Työnnä sivukansi pois harjan päästä. (12)

2. Tartu harjaan keskeltä ja vedä se ulos. Irrota harjan metallituki. (13)

3. Kiinnitä uusi harja. Edellä työnnettään se päälle, jossa on valkoinen piste. Kuusikulmaisen käyttönavan pitää sopia harjan päähän. (14)

4. Kiinnitä harjan metallituki takaisin paikoilleen ja sulje sivukansi. (15)

**VIANETSINTÄ**

Jos imukyky heikkenee tai katoaa kokonaan:

- Vaihda pölypussi. (9)
- Puhdista suodattimet ja tarkista, onko putkessa, letkussa tai harjan alueella tukos. (16)

Jos harja pysähtyy (punainen valo palaa jatkuvasti):

- Katkaise virta pääkytkimellä ja irrota pistotulppa pistorasiasta. Tarkista, onko harjan tiellä esteitä, tai säädä uudelleen harjan korkeus.

Este manual é fornecido com cada novo aspirador vertical. Fornece as instruções necessárias sobre utilização e manutenção, bem como uma lista de peças.

**Leia este manual na íntegra e compreenda o modo de funcionamento da máquina antes de a utilizar ou de efectuar operações de manutenção.**

A máquina destina-se exclusivamente à recolha de sujidade, resíduos secos e poeira em ambientes interiores.

Os resíduos e materiais de embalagem devem ser tratados de acordo com as leis ou regulamentos locais.

Esta máquina prestará um excelente serviço se:

- a máquina for utilizada com cuidados razoáveis;
- a máquina for revista regularmente, segundo as instruções de manutenção fornecidas para a máquina;
- a máquina for mantida com peças fornecidas pelo fabricante.

## ÍNDICE

INSTRUÇÕES DE SEGURANÇA IMPORTANTES .....	13
ARRUMAR E TRANSPORTAR A MÁQUINA .....	14
CONHEÇA A SUA MÁQUINA .....	14
CARACTERÍSTICAS TÉCNICAS .....	14
MONTAGEM DA MÁQUINA .....	15
FUNCIONAMENTO DA MÁQUINA .....	15
REGULAÇÃO DA ALTURA DA ESCOVA ..	15
SUBSTITUIÇÃO DO SACO DE FILTRO DE PAPEL ..	15
FILTRO DE ADMISSÃO DE ASPIRAÇÃO .....	16
FILTRO EXAUSTOR .....	16
FILTRO HEPA (Opção) ..	16
SUBSTITUIÇÃO DA ESCOVA .....	16
RESOLUÇÃO DE PROBLEMAS .....	16
LISTA DE PEÇAS .....	27
ESQUEMA DE LIGAÇÕES ELÉCTRICAS .....	29
DECLARAÇÃO DE CONFORMIDADE CE ..	32

Niniejszy podręcznik dostarczany jest z każdym nowym modelem odkurzacza pionowego. Podręcznik zawiera niezbędne instrukcje dotyczące obsługi, konserwacji oraz listę części zamiennych.

**Przed rozpoczęciem obsługi i konserwacji urządzenia należy dokładnie przeczytać niniejszy podręcznik.**

Urządzenie jest przeznaczone wyłącznie do zbierania kurzu, suchych odpadków oraz zanieczyszczeń w pomieszczeniach zamkniętych.

Odpady oraz opakowania należy utylizować zgodnie z lokalnymi przepisami.

Gwarantujemy doskonale i bezusterkowo działanie urządzenia po spełnieniu następujących warunków:

- Staranna eksploatacja maszyny.
- Regularna konserwacja maszyny - zgodnie z podanym harmonogramem konserwacji.
- Eksploatacja urządzenia wyłącznie przy użyciu części dostarczonych przez producenta.

## SPIS TREŚCI

WAŻNE INFORMACJE DOTYCZĄCE BEZPIECZEŃSTWA .....	13
TRANSPORTOWANIE URZĄDZENIA I JEGO PRZECHOWYWANIE .....	14
ZAPOZNANIE SIĘ Z URZĄDZENIEM .....	14
SPECYFIKACJE .....	14
MONTAŻ URZĄDZENIA ..	15
OBSŁUGA MASZYNY ..	15
REGULACJA WYSOKOŚCI SZCZOTKI .....	15
WYMIANA PAPIEROWEGO WORKA FILTRU .....	15
FILTR WLOTOWY ODKURZACZA .....	16
FILTR WYLOTOWY .....	16
FILTR HEPA (opcjonalny) ..	16
WYMIANA SZCZOTKI ..	16
WYKRYWANIE I USUWANIE USTEREK .....	16
LISTA CZĘŚCI .....	27
SCHEMAT ELEKTRYCZNY .....	29
DEKLARACJA ZGODNOŚCI EC .....	31

Tato příručka je dodávána s každým novým modelem vysavače. Obsahuje nezbytné pokyny pro obsluhu a údržbu a seznam dílů.

**Před obsluhou nebo servisem zařízení se důkladně seznamte s touto příručkou.**

Zařízení je určeno výlučně pro vysávání nečistot a prachu ve vnitřních prostorech.

Obalové materiály a odpad musí být zneškodňován v souladu s místními předpisy.

Toto zařízení vám poskytne vynikající služby, pokud:

- Zařízení je používáno s rozumnou mírou opatrnosti.
- je prováděna pravidelná údržba zařízení podle pokynů pro údržbu;
- údržba zařízení se provádí s použitím originálních dílů od výrobce.

## OBSAH

DŮLEŽITÉ BEZPEČNOSTNÍ POKYNY .....	13
SKLADOVÁNÍ A PŘEMÍSTOVÁNÍ ZAŘÍZENÍ .....	14
POPIS ZAŘÍZENÍ .....	14
TECHNICKÉ ÚDAJE .....	14
MONTÁŽ ZAŘÍZENÍ .....	15
OBSLUHA ZAŘÍZENÍ .....	15
NASTAVENÍ VÝŠKY KARTÁČE .....	15
VÝMĚNA PAPIŘOVÉHO FILTRAČNÍHO SÁČKU ..	15
VSTUPNÍ FILTR SÁNÍ ..	16
VÝSTUPNÍ FILTR .....	16
FILTR HEPA (doplňk) ..	16
VÝMĚNA KARTÁČE .....	16
ŘEŠENÍ PROBLÉMŮ .....	16
SEZNAM DÍLŮ .....	27
ELEKTRICKÉ SCHÉMA ..	30
PROHLÁŠENÍ SHODY EU .....	31

Ezt a kézikönyvet valamennyi új nyeles porszívóhoz mellékeljük. A kézikönyv tartalmazza a szükséges mködtetési és karbantartási útmutatásokat, valamint az alkatrészek listáját.

**Olvassa végig a kézikönyvet és legyen tisztában a gép mködésével, mielőtt mködteti vagy javítást végez rajta.**

A gép kialakítása kizárólag épületen belüli szemét, szaraz hulladék és por felszedését teszi lehetővé.

A hulladék- és csomagolóanyagokat a helyi jogszabályoknak és rendelkezéseknek megfelelően kell kezelni.

A gép kiváló szolgáltatásokat nyújt, amennyiben:

- a gépet megfelelő gondossággal mködtetik,
- A gépet rendszeresen karbantartják a gépre vonatkozó karbantartási utasítások szerint,
- - a gép karbantartásához gyári alkatrészeket használnak.

## TARTALOMJEGYZÉK

FONTOS BIZTONSÁGI ÚTMUTATÁSOK .....	13
A GÉP TÁROLÁSA ÉS SZÁLLÍTÁSA .....	14
A GÉP RÉSZEI .....	14
MSZAKI LEÍRÁS .....	14
A GÉP ÖSSZESZERELÉSE .....	15
A GÉP MKÖDTETÉSE ..	15
A KEFE MAGASSÁGÁNAK BEÁLLÍTÁSA .....	15
PAPÍR SZRZSÁK CSERÉJE .....	15
SZÍVÓOLDALI SZR .....	16
KIFÚVÓOLDALI SZR .....	16
HEPA SZR (opcionális) ..	16
A KEFE CSERÉJE .....	16
HIBAELHÁRÍTÁS .....	16
ALKATRÉSZLISTA .....	27
ELEKTROMOS DIAGRAMOK .....	29
EGK-MEGFELELSÉGI NYILATKOZAT .....	31

To parón εγχειρίδιο παρέχεται με κάθε νέα κατακόρυφη ηλεκτρική σκούπα. Προσφέρει τις απαραίτητες οδηγίες χειρισμού και συντήρησης καθώς και κατάλογο ανταλλακτικών.

**Διαβάστε προσεκτικά το parón εγχειρίδιο και εξοικειωθείτε με το μηχάνημα πριν το θέσετε σε λειτουργία ή πριν κάνετε οποιαδήποτε εργασία συντήρησης σε αυτό.**

To μηχάνημα είναι αποκλειστικά σχεδιασμένο για τη συλλογή χωμάτων, στεγνών σκουπιδιών και σκόνης σε εσωτερικούς χώρους.

Η διαχείριση των απορριμμάτων και των υλικών συσκευασίας θα πρέπει να γίνεται σύμφωνα με την τοπική νομοθεσία ή κανονισμούς.

Η απόδοση αυτού του μηχανήματος θα είναι εξαιρετική εάν:

- Το μηχάνημα χρησιμοποιείται με την απαιτούμενη προσοχή.
- Πραγματοποιείται τακτική συντήρηση στο μηχάνημα σύμφωνα με τις παρεχόμενες οδηγίες συντήρησης του μηχανήματος.
- Κατά τη συντήρηση του μηχανήματος χρησιμοποιούνται ανταλλακτικά που παρέχονται από τον κατασκευαστή.

## ΠΕΡΙΕΧΟΜΕΝΑ

ΣΗΜΑΝΤΙΚΕΣ ΟΔΗΓΙΕΣ ΑΣΦΑΛΕΙΑΣ .....	13
ΦΥΛΑΞΗ ΚΑΙ ΜΕΤΑΦΟΡΑ ΤΟΥ ΜΗΧΑΝΗΜΑΤΟΣ ..	14
ΓΝΩΡΙΣΤΕ ΤΟ ΜΗΧΑΝΗΜΑ ΣΑΣ .....	14
ΤΕΧΝΙΚΑ ΧΑΡΑΚΤΗΡΙΣΤΙΚΑ .....	14
ΣΥΝΑΡΜΟΛΟΓΗΣΗ ΜΗΧΑΝΗΜΑΤΟΣ .....	15
ΛΕΙΤΟΥΡΓΙΑ ΤΟΥ ΜΗΧΑΝΗΜΑΤΟΣ .....	15
ΡΥΘΜΙΣΗ ΥΦΟΥΣ ΒΟΥΡΤΣΑΣ .....	15
ΑΝΤΙΚΑΤΑΣΤΑΣΗ ΧΑΡΤΟΣΑΚΟΥΛΑΣ ΦΙΛΤΡΟΥ .....	15
ΦΙΛΤΡΟ ΕΙΣΑΓΩΓΗΣ ΑΝΑΡΡΟΦΗΣΗΣ .....	16
ΦΙΛΤΡΟ ΕΞΑΓΩΓΗΣ .....	16
ΦΙΛΤΡΟ HEPA (προαιρετικό) .....	16
ΑΝΤΙΚΑΤΑΣΤΑΣΗ ΒΟΥΡΤΣΑΣ .....	16
ΑΝΤΙΜΕΤΩΠΙΣΗ ΠΡΟΒΛΗΜΑΤΩΝ .....	16
ΚΑΤΑΛΟΓΟΣ ΕΞΑΡΤΗΜΑΤΩΝ .....	27
ΗΛΕΚΤΡΟΛΟΓΙΚΟ ΔΙΑΓΡΑΜΜΑ .....	30
Δήλωση Συμμόρφωσης EOK .....	31

## INSTRUÇÕES DE SEGURANÇA IMPORTANTES

LEIA TODAS AS INSTRUÇÕES ANTES DE UTILIZAR A MÁQUINA

**⚠️ AVISO** Para reduzir o risco de incêndio, explosão, choque eléctrico ou lesões:

1. Não utilize a máquina com líquidos/vapores inflamáveis ou combustíveis nem a utilize em áreas onde estes possam estar presentes.
2. Desligue a máquina da tomada de parede quando não estiver a ser utilizada e antes de a submeter a assistência técnica.
3. Não utilize a máquina ao ar livre nem em superfícies molhadas.
4. Não mexa na ficha ou na máquina com as mãos molhadas.
5. Não utilize a máquina se o cabo de corrente ou a ficha estiver danificado.
6. Não recolha materiais em chamas ou a fumar.
7. Não apanhe materiais tóxicos.
8. Utilize a máquina apenas conforme descrito neste manual.
9. Não feche portas com o cabo no caminho e não puxe o cabo à volta de arestas ou esquinas acentuadas. Não passe a máquina sobre o cabo de corrente. Mantenha o cabo de corrente afastado de superfícies quentes.
10. Não desligue puxando pelo cabo de corrente.
11. Mantenha o cabelo, roupa larga ou solta, os dedos e todas as partes do corpo afastados das aberturas e peças em movimento.
12. Não insira objectos pelas aberturas. Não utilize a máquina com uma abertura bloqueada.
13. Não permita que a máquina seja utilizada como brinquedo.
14. Tenha mais cuidado quando limpar escadas.
15. Não utilize sem o saco e/ou filtros montados.
16. Não altere a concepção original da máquina.

## GUARDE ESTAS INSTRUÇÕES

## WAŻNE INFORMACJE DOTYCZĄCE BEZPIECZEŃSTWA

PRZED UŻYCIEM TEGO URZĄDZENIA NALEŻY UWAŻNIE PRZECZYTAĆ CAŁĄ INSTRUKCJĘ.

**⚠️ UWAGA** - aby zredukować ryzyko wystąpienia pożaru, wybuchu, porażenia elektrycznego lub obrażeń ciała:

1. Nie wolno użytkować urządzenia w pobliżu łatwopalnych cieczy i oparów ani w obszarach, gdzie mogą one występować.
2. Należy odłączyć urządzenie od sieci zasilającej przed przystąpieniem do jego serwisowania lub w przypadku, gdy nie jest ono używane.
3. Nie należy korzystać z urządzenia na mokrej powierzchni ani na zewnątrz.
4. Nie należy dotykać urządzenia ani wtyczki mokrymi dłońmi.
5. Nie należy używać urządzenia z uszkodzonym przewodem zasilającym.
6. Nie należy zbierać z podłogi odpadów palących się lub dymiących.
7. Nie należy zbierać z podłogi materiałów toksycznych.
8. Z urządzenia należy korzystać wyłącznie zgodnie z jego przeznaczeniem, w sposób opisany w niniejszej instrukcji.
9. Nie należy dopuścić do przytraśnięcia drzwiami przewodu zasilającego, zawinięcia go wokół ostrych krawędzi lub rogów. Nie wolno przemieszczać urządzenia, przesuwając je po przewodzie zasilającym. Przewód sieciowy nie powinien znajdować się w pobliżu źródeł wysokiej temperatury.
10. Nie należy wyciągać wtyczki, ciągnąc za przewód.
11. Nie należy zbliżać włosów, luźnych części odzieży, palców oraz części ciała do wlotów i ruchomych części odkurzacza.
12. Do otworu urządzenia nie należy wkładać żadnych przedmiotów. Nie należy używać urządzenia, w którym doszło do zatkania dowolnego otworu.
13. Odkurzacza nie można używać jako zabawki.
14. Należy zachować szczególną ostrożność podczas sprzątania schodów.
15. Nie wolno używać odkurzacza bez założonych worków i filtrów.
16. Nie wolno wykonywać żadnych modyfikacji urządzenia.

## ZACHOWAJ NINIEJSZĄ INSTRUKCJĘ NA PRZYSZŁOŚĆ!

## DŮLEŽITÉ BEZPEČNOSTNÍ POKYNY

PŘED POUŽÍVÁNÍM ZAŘÍZENÍ S PŘEČTĚTE VŠECHNY POKYNY

**⚠️ UPOZORNĚNÍ** Abyste omezili nebezpečí vzniku požáru, výbuchu, úrazu elektrickým proudem nebo poranění:

1. Zařízení nepoužívejte na hořlavé kapaliny nebo páry ani v prostorách, kde mohou být přítomné.
2. Když zařízení nepoužíváte nebo během opravy, vypojte jej ze zásuvky.
3. Nepoužívejte ve venkovních prostorách nebo na vlhké povrchy.
4. Zástrčky ani zařízení nepoužívejte, máte-li mokré ruce.
5. Nepoužívejte, je-li poškozený kabel nebo zástrčka.
6. Nepoužívejte pro úklid hořících nebo kouřících zbytků.
7. Nepoužívejte zařízení pro úklid toxických materiálů.
8. Používejte zařízení pouze způsobem popsáním v této příručce.
9. Nepřivírejte kabel napájení do dveří ani jej netahejte přes ostré okraje nebo rohy. Nepřetahujte zařízení přes kabel napájení. Udržujte kabel napájení mimo horké povrchy.
10. Neodpojujte taháním za kabel.
11. Udržujte vlasy, volné kusy oděvu, prsty a další části těla mimo otvory a pohybliví se části.
12. Nevkládejte do otvorů žádné předměty. Nepoužívejte, je-li ucpaný některý otvor.
13. Nepoužívejte jako hračku.
14. Při úklidu schodů postupujte obzvláště opatrně.
15. Nepoužívejte zařízení bez sáčku nebo bez filtrů.
16. Neprovádějte žádné změny v provedení zařízení.

## TYTO POKYNY SI USCHOVEJTE

## FONTS BIZTONSÁGI ÚTMUTATÁSOK

OLVASSON EL MINDEN BIZTONSÁGI ÚTMUTATÁST, MIELTT A GÉPET HASZNÁLJA.

**⚠️ FIGYELMEZTETÉS** - A tűz, robbanás, áramütés, illetve személyi sérülés kockázatának csökkentése érdekében:

1. Ne használja a gépet gyúlékony vagy éghet folyadékokkal/anyagokkal, illetve olyan területen, ahol ilyen anyagok jelen lehetnek.
2. A gépet válassza le a hálózati csatlakozóról, amikor nem használja, és mielőtt karbantartást/javítást végez rajta.
3. Ne használja épületen kívül vagy nedves felületeken.
4. A hálózati csatlakozóhoz, vagy a géphez ne nyúljon nedves kézzel.
5. Ne használja a gépet, ha a vezeték vagy a hálózati csatlakozó sérült.
6. Ne szedjen fel semmi olyat, ami ég vagy füstöl.
7. Ne szedjen fel mérgező anyagokat.
8. A gépet kizárólag a jelen kézikönyvben leírtak szerint használja.
9. Ne zárjon rá ajtót a vezetékre, illetve ne húzza át a vezetéket éles éleknél vagy sarkoknál. A vezeték ne kerüljön a gép alá. Tartsa távol a vezetéket forró felületektől.
10. A dugaszoló aljzatból ne úgy válassza le a csatlakozót, hogy a vezetéket húzza meg.
11. Ügyeljen arra, hogy a haja, az ujjai és más testrészei, illetve a ruházata ne kerüljön nyílások és mozgó alkatrészek közelébe.
12. A nyílásokba ne tegyen be semmit. Ne használja a gépet, ha valamelyik nyílás el van zárva.
13. Ne engedje, hogy a gépet játékként használják.
14. Fokozottan legyen elvigyázatos, amikor lépcső tisztítását végzi.
15. Ne használja a gépet, ha a porzsák és/vagy a szrk nincsenek a helyükön.
16. Ne változtassa meg a gép eredeti kialakítását.

## RIZSE MEG EZEKET AZ ÚTMUTATÁSOKAT

## ΣΗΜΑΝΤΙΚΕΣ ΟΔΗΓΙΕΣ ΑΣΦΑΛΕΙΑΣ

ΔΙΑΒΑΣΤΕ ΟΛΕΣ ΤΙΣ ΟΔΗΓΙΕΣ ΠΡΙΝ ΑΠΟ ΤΗ ΧΡΗΣΗ ΑΥΤΟΥ ΤΟΥ ΜΗΧΑΝΗΜΑΤΟΣ

**⚠️ ΠΡΟΕΙΔΟΠΟΙΗΣΗ** Για να μειωθεί ο κίνδυνος πυρκαγιάς, έκρηξης, ηλεκτροπληξίας ή τραυματισμού:

1. Μην χρησιμοποιείτε το μηχάνημα με εύφλεκτα ή καύσιμα υγρά / αέρια και μην το χρησιμοποιείτε σε χώρους που μπορεί να υπάρχουν τέτοιες ουσίες.
2. Βγάλτε το από την πρίζα όταν δεν χρησιμοποιείται και πριν από το σέρβις.
3. Μην το χρησιμοποιείτε στο ύπαιθρο ή σε υγρές επιφάνειες.
4. Μην χειρίζεστε το φιν ή τη συσκευή με βρεγμένα χέρια.
5. Μη το χρησιμοποιείτε εάν το καλώδιο τροφοδοσίας ή το φιν έχει καταστραφεί.
6. Μην συλλέγετε αντικείμενα που καίγονται ή βγάζουν καπνό.
7. Μη συλλέγετε τοξικά υλικά.
8. Να χρησιμοποιείτε μόνο όπως περιγράφεται στο παρόν εγχειρίδιο.
9. Μην μαγκώνετε το καλώδιο ρεύματος σε πόρτες και μην το τραβάτε από αιχμηρές ακμές ή γωνίες. Μην πατάτε το καλώδιο με τη συσκευή. Φροντίστε το καλώδιο να είναι μακριά από θερμές επιφάνειες.
10. Μην βγάζετε από την πρίζα τραβώντας το καλώδιο.
11. Φροντίστε τα μαλλιά, τα φαρδιά ρούχα, τα δάκτυλα και κάθε μέρος του σώματος να είναι μακριά από ανοίγματα και κινούμενα μέρη.
12. Μην τοποθετείτε αντικείμενα σε ανοίγματα. Μην τη χρησιμοποιείτε εάν κάποιο άνοιγμα είναι φραγμένο.
13. Μην αφήνετε να χρησιμοποιείται η συσκευή σαν παιχνίδι.
14. Να προσέχετε πολύ όταν καθαρίζετε σκάλες.
15. Μη χρησιμοποιείτε τη συσκευή χωρίς η σακούλα σκόνης και / ή τα φίλτρα να είναι τοποθετημένα.
16. Μην τροποποιείτε το αρχικό σχέδιο του μηχανήματος.

## ΦΥΛΑΣΤΕ ΑΥΤΕΣ ΤΙΣ ΟΔΗΓΙΕΣ

**(PT)****ARRUMAR E TRANSPORTAR A MÁQUINA**

Utilize e guarde a máquina num ambiente seco e a uma temperatura de 5°C-35°C (41°F-95°F).

Transporte a máquina pela pega de transporte e utilizando as rodas de trás.

**(PL)****TRANSPORTOWANIE URZĄDZENIA I JEGO PRZECHOWYWANIE**

Urządzenie należy eksploatować w suchym otoczeniu w zakresie temperatur 5°C-35°C.

Urządzenie należy transportować, trzymając je za uchwyty i tocząc na kółkach.

**(CZ)****SKLADOVÁNÍ A PŘEMÍSTOVÁNÍ ZAŘÍZENÍ**

Používejte a uchovávejte zařízení v suchu a při teplotách od 5°C do 35°C.

Zařízení přemísťujte tak, že jej uchopíte za držadlo a posunujete po zadních kolech.

**(HU)****A GÉP TÁROLÁSA ÉS SZÁLLÍTÁSA**

A gépet száraz környezetben, 5°C-35°C (41°F-95°F) közötti hőmérsékleten használja és tárolja.

A gép szállításakor fogja meg a gép szállító fogantyúját és gurítsa a hátsó kerekeken.

**(GR)****ΦΥΛΑΞΗ ΚΑΙ ΜΕΤΑΦΟΡΑ ΤΟΥ ΜΗΧΑΝΗΜΑΤΟΣ**

Χρησιμοποιήστε και φυλάξτε το μηχάνημα σε στεγνό χώρο και σε θερμοκρασία μεταξύ 5°C-35°C.

Μεταφέρετε το μηχάνημα από τη λαβή μεταφοράς και τσουλώντας το στους πίσω τροχούς.

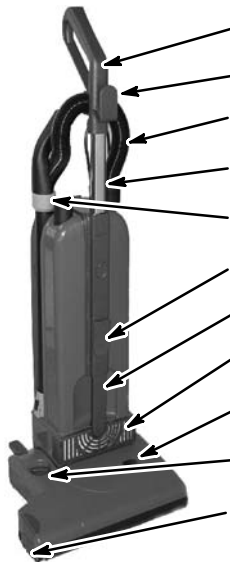
**CONHEÇA A SUA MÁQUINA****ZAPOZNANIE SIĘ Z URZĄDZENIEM****POPIS ZAŘÍZENÍ****A GÉP RÉSZEI****ΓΝΩΡΙΣΤΕ ΤΟ ΜΗΧΑΝΗΜΑ ΣΑΣ**

Pega	Uchwył	Držadlo	Fogantyú	Λαβή
Gancho do Cabo de Alimentação	Górny hak na przewód	Horní hák na kabel napájení	Fels horog a vezetékhöz	Άνω γάντζος καλωδίου
Manguera Extensível	Wąż elastyczny	Pružní hadice	Kinyújtható tömlő	Ελαστικός σωλήνας
Pega Telescópica	Uchwył teleskopowy	Výsuvací držadlo	Teleszkópos fogantyú	Τηλεσκοπική λαβή
Tubo Telescópico	Rura teleskopowa	Teleskopický nástavec	Teleszkópos cs	Τηλεσκοπική παρκετέζα
Gancho do Cabo Inferior	Dolny hak na przewód	Dolní hák na kabel napájení	Alsó horog a vezetékhöz	Κάτω γάντζος καλωδίου
Pega de Transporte	Uchwył do przenoszenia	Přenašecí držadlo	Szállító fogantyú	Λαβή μεταφοράς
Grelha do Exaustor	Kratka wylotowa	Výstupní mřížka	Kifűvórács	Ξεθυμάστρα
Indicador da Resistência da Escova	Wskaźnik oporu szczotki	Indikátor odporu kartáče	Kefeellenállás jelzés	Ενδεικτής αντίστασης βούρτσας
Botão de Ajuste da Escova	Pokrętło regulacyjne szczotki	Nastavovací kolečko kartáče	Kefebeállító gomb	Διακόπτης ρύθμισης βούρτσας
Rodas Laterais	Kółka boczne	Boční kolečka	Oldalsó kerekek	Πλευρικοί τροχοί



Fixação de Alívio de Tensão do Cabo	Uchwył zaciskowy na przewód	Svorka uvoľňovacieho sítka	Feszültségmentesítő kapocs	Πλευρικοί τροχοί
Interruptor de Corrente	Wyłącznik główny zasilania	Vypínač napájení	Teljesítménykapcsoló	Διακόπτης λειτουργίας
Luz de Saco Cheio	Lampka pełnego worka	Kontrolka plného sáčku	A porzsák telítettséget jelző lámpa	Λυχνία γεμάτης σακούλας
Tampa do Compartimento do Saco	Pokrywa komory worka	Kryt prostoru na sáček	A porzsák-nyílás fedele	Κάλυμμα περιβλήματος
Tampa da Escova Lateral	Pokrywa boczna szczotki	Kryt bočního kartáče	A kefe oldalsó burkolata	Πλευρικό κάλυμμα βούρτσας
Pedal	Pedał	Pedál	Lábpedál	Πεντάλ
Rodas de Borracha	Gumowe kółka	Gumová kolečka	Gumikerekek	Ελαστικοί τροχοί

**CARACTERÍSTICAS TÉCNICAS****SPECYFIKACJA****TECHNICKÉ ÚDAJE****MSZAKI JELLEMZK****ΠΡΟΔΙΑΓΡΑΦ**

	V26-38 cm	V26-46 cm
V	230	230
Hz	50/60	50/60
W	930	950
A	4	4,1
Kg	9,3	9,7
db(A)	69	69



38 cm



46 cm



112 cm

33 cm

PT

## MONTAGEM DA MÁQUINA

Introduza a pega cromada no topo da caixa principal.  
Pressione para baixo até o botão encaixar na devida posição. (1)

Fixe o cabo na fixação de alívio da tensão. (2)

Enrole o cabo de alimentação à volta dos ganchos superior e inferior. (3)

Para soltar o cabo, rode o gancho inferior. (4)

## FUNCIONAMENTO DA MÁQUINA

Ligue o interruptor de corrente.

Carregue no pedal e baixe a pega até à posição de funcionamento. (5)

Regule a escova até à altura adequada. (6)

Para retirar o tubo telescópico, levante-o primeiro e depois puxe-o para fora para além da fixação do tubo à direita. (7)

## REGULAÇÃO DA ALTURA DA ESCOVA

Com a pega da máquina na posição de funcionamento, rode o manípulo de regulação da altura da escova no sentido dos ponteiros do relógio até a luz vermelha se acender. (6)

Depois, rode o manípulo de modo a que a luz se apague.

Se a luz vermelha se acender e se apagar durante o funcionamento da máquina, isto está correcto.

## SUBSTITUIÇÃO DO SACO DE FILTRO DE PAPEL

Levante o fecho e retire a tampa do compartimento do saco. (8)

Retire o saco cheio pressionando o fecho de segurança e fazendo deslizar o saco para o separar do tubo. (9)

Feche a abertura do saco com a patilha de cartão.

Instale um novo saco de filtro fazendo-o deslizar sobre o tubo e fixando-o com o fecho de segurança.

Substitua o saco de filtro quando a luz vermelha de indicação de saco cheio se acender ou se o desempenho da máquina se reduzir.

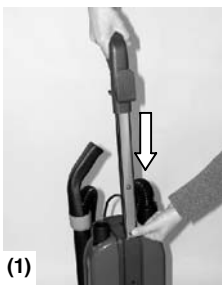

(1)



(2)



(3)

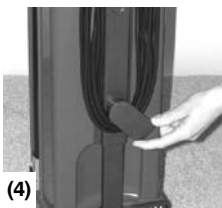

(4)

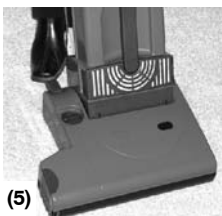

(5)

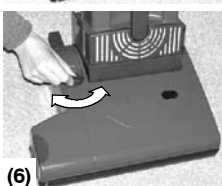

(6)

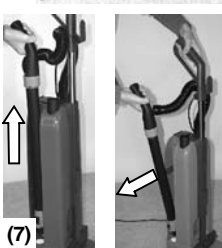

(7)



(8)

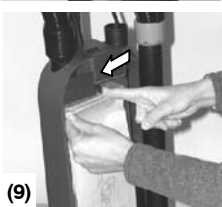

(9)

PL

## MONTAŻ URZĄDZENIA

Umieść chromowany uchwyt w górnej części obudowy głównej.  
Wciśnij go tak, aby przycisk znalazł się we właściwym położeniu. (1)

Zamocuj przewód w uchwycie zaciskowym. (2)

Owiń przewód elektryczny dookoła górnego i dolnego haka. (3)

Aby zwolnić przewód, obróć lewy dolny hak. (4)

## OBSŁUGA URZĄDZENIA

Włącz wyłącznik zasilania.

Zwolnij pedał i obróć dolny uchwyt w położenie robocze. (5)

Ustaw szczotkę na właściwej wysokości. (6)

Aby zdjąć rurę teleskopową, najpierw podnieś ją, a następnie odciągnij w prawo poza zacisk. (7)

## REGULACJA WYSOKOŚCI SZCZOTKI

Po ustaleniu uchwytu odkurzacza w położeniu roboczym obracaj pokręteł regulacyjnym wysokości szczotki w kierunku zgodnym z ruchem wskazówek zegara aż do włączenia się czerwonej lampki. (6)

Następnie powoli obracaj pokręteł w przeciwnym kierunku, aż lampka zgaśnie.

Czasowe zapalenie się i gaśnięcie lampki w kolorze białym podczas pracy jest normalnym zjawiskiem.

## WYMIANA PAPIEROWEGO WORKA

Podnieś zatrzask i zdejmij pokrywę komory. (8)

Wymij pełny worek, naciskając zatrzask bezpieczeństwa i wysuwając worek z komory. (9)

Zabezpiecz otwór worka kartą tekturową.

Założ nowy worek, wsuwając go do komory i zabezpieczając zatrzaskiem.

Worek należy wymienić, gdy włączy się czerwona lampka lub po stwierdzeniu obniżenia się wydajności urządzenia.

CZ

## MONTÁŽ ZAŘÍZENÍ

zasaňte chromované držadlo do horní části hlavního pouzdra zařízení. Zatláče dolů, dokud tlačítko nezaklapne do správné polohy. (1)

Připevněte kabel k pružné úchytkce. (2)

Namotejte elektrický kabel okolo horního a dolního háku. (3)

kabel uvolníte otočením dolního háku. (4)

## OBSLUHA ZAŘÍZENÍ

Stiskněte spínač napájení.

Sešlápněte pedál a sklopte dolní držadlo do pracovní polohy. (5)

Nastavte kartáč na správnou výšku. (6)

Teleskopický nástavec vyjmete tak, že jí nejprve zdvihnete a pak vytáhnete z úchytky napravo. (7)

## NASTAVENÍ VÝŠKY KARTÁČE

Zatímco je držadlo zařízení v pracovní poloze, otočte nastavovacím kolečkem výšky kartáče po směru hodinových ručiček, dokud se nerozsvítí červená kontrolka. (6)

Poté pomalu otáčejte kolečkem v opačném směru do okamžiku, kdy kontrolka zhasne.

Jestliže se kontrolka během používání zařízení střídavě rozsvítí a zhasíná, je nastavení správné.

## VÝMĚNA PAPIROVÉHO FILTRAČNÍHO SÁČKU

Zdvihněte západku a vyjměte kryt prostoru na sáček. (8)

Vyjměte plný sáček tak, že stlačíte bezpečnostní západku a vytáhnete sáček ven. (9)

Uzavřete otvor v sáčku pomocí záložky z tvrdého papíru.

Vložte do zařízení nový sáček tak, že jej nasunete přes trubici a zajistíte bezpečnostní západkou.

Filtrační sáček vyměňte, když se rozsvítí červená kontrolka plného sáčku nebo dojde k poklesu výkonu zařízení.

HU

## A GÉP ÖSSZESZERELÉSE

Tegye be a króm fogantyút a f burkolat fels részébe. Addig nyomja le, amíg a gomb a helyére nem kattan. (1)

Csatlakoztassa a vezetékét a feszültségmentesít kapocshoz. (2)

Az elektromos vezetékét csévélje fel az alsó és fels hurokra. (3)

A vezeték kioldásához fordítsa el az alsó hurkot. (4)

## A GÉP MKÖDTETÉSE

Kapcsolja be a teljesítménykapcsolót.

Nyomja le a lábpedált, és engedje le a fogantyút mködtetési helyzetbe. (5)

Állítsa be a kefé a megfelelő magasságra. (6)

A teleszkópos cs kivételéhez elszór emelje fel a csövet, majd húzza ki a jobb oldalon található csörgzít kapocsból. (7)

## A KEFE MAGASSÁGÁNAK BEÁLLÍTÁSA

Amikor a gép fogantyúja mködtetési helyzetben van, fordítsa el a kefe magasságát beállító gombot az óramutató járásával megegyez irányban addig, amíg a piros fény ki nem gyullad. (6)

Ezután lassan fordítsa el a gombot az óramutató járásával ellentétes irányban addig, amíg a fény éppen elalszik.

Ha a piros fény szakaszosan kigyullad és elalszik mködtetés közben, az nem jelent hibát.

## PAPÍR SZRZSÁK CSERÉJE

Emelje fel a reteszt, és vegye le a porzsák-nyílás fedelét. (8)

A megtelt zsák eltávolításához nyomja meg a biztonsági reteszt, és csúsztassa ki a zsákot a csbl. (9)

Zárja le a zsák nyílását a kartonlemez segítségével.

Az új zsák behelyezésekor csúsztassa a zsákot a csbe, és rögzítse a biztonsági retesszel.

Akkor cserélje ki a zsákot, amikor a zsák telítettséget jelz piros lámpa kigyullad, vagy ha gép teljesítménye csökkenni kezd.

GR

## ΣΥΝΑΡΜΟΛΟΓΗΣΗ ΜΗΧΑΝΗΜΑΤΟΣ

Εισάγετε την επιχρωμωμένη λαβή στο άνω άκρο του κυρίου περιβλήματος. Πιέστε κάτω μέχρι το μπουτόν να κουμπώσει στη σωστή θέση. (1)

Προσαρμόστε το καλώδιο στο κλιπ εκτόνωσης τάσης. (2)

Τυλίξτε το καλώδιο ρεύματος γύρω από τον άνω και κάτω γάντζο καλωδίου. (3)

Για να απελευθερώσετε το καλώδιο, γυρίστε τον κάτω γάντζο καλωδίου. (4)

## ΛΕΙΤΟΥΡΓΙΑ ΤΟΥ ΜΗΧΑΝΗΜΑΤΟΣ

Ανοίξτε το διακόπτη ρεύματος.

Πατήστε το πεντάλ και χαμηλώστε τη λαβή στη θέση χειρισμού. (5)

Ρυθμίστε τη βούρτσα στο κατάλληλο ύψος. (6)

Για να αφαιρέσετε την τηλεσκοπική παρκετέζα, ανασκώστε κατ' αρχήν και στη συνέχεια τραβήξτε την πέρα από το κλιπ της παρκετέζας προς τα δεξιά. (7)

## ΡΥΘΜΙΣΗ ΨΟΥΣ ΒΟΥΡΤΣΑΣ

Με τη λαβή του μηχανήματος στη θέση λειτουργίας, περιστρέψτε το διακόπτη ρύθμισης ύψους βούρτσας δεξιόστροφα μέχρι να ανάψει η κόκκινη λυχνία. (6)

Στη συνέχεια γυρίστε σιγά - σιγά το διακόπτη αριστερόστροφα έτσι ώστε να σβήσει η λυχνία.

Εάν η κόκκινη λυχνία αναβοσβήνει κάποιες φορές κατά τη λειτουργία, αυτό είναι κανονικό.

## ΑΝΤΙΚΑΤΑΣΤΑΣΗ ΧΑΡΤΟΣΑΚΟΥΛΑΣ ΦΙΛΤΡΟΥ

Ανασκώστε το μάνδαλο και αφαιρέστε το κάλυμμα του περιβλήματος της σακούλας. (8)

Αφαιρέστε ολόκληρη τη σακούλα πιέζοντας την ασφάλεια και σύροντας τη σακούλα για να απομακρυνθεί από το σωλήνα. (9)

Στεγανοποιήστε το άνοιγμα της σακούλας χρησιμοποιώντας το χαρτόνιο πτερύγιο.

Εγκαταστήστε νέα σακούλα φίλτρου σύροντας την επάνω από το σωλήνα και στερεώνοντας την με την ασφάλεια.

Αντικαταστήστε τη σακούλα φίλτρου όταν ανάψει η κόκκινη λυχνία γεμάτης σακούλας, ή εάν πέσει η απόδοση του μηχανήματος.

**PT****FILTRO DE ADMISSÃO DE ASPIRAÇÃO**

Limpe o filtro de admissão de aspiração a cada três sacos utilizados.

Retire o filtro da grelha e lave-o com água tépida. Deixe o filtro secar completamente antes de o repor na máquina. (10)

**FILTRO EXAUSTOR**

Substitua o filtro exaustor a cada quatro sacos utilizados. Retire a grelha do exaustor para aceder ao filtro. (11)

**FILTRO HEPA (Opção)**

Mude o filtro Hepa a cada oito sacos utilizados ou com mais frequência em ambientes poeirentos. Se o saco se romper, o filtro Hepa também tem de ser substituído.

**SUBSTITUIÇÃO DA ESCOVA**

1. Faça deslizar a tampa lateral separando-a da extremidade da escova. (12)

2. Pegue no meio da escova e puxe-a para fora. Retire o suporte metálico da escova. (13)

3. Instale a nova escova. A extremidade com o ponto branco entra primeiro. O eixo de transmissão hexagonal tem de corresponder à extremidade da escova para caber correctamente. (14)

4. Volte a instalar o suporte metálico da escova e volte a colocar a tampa lateral. (15)

**RESOLUÇÃO DE PROBLEMAS**

Se o desempenho da aspiração se reduzir ou parar:

- Substitua o saco. (9)
- Limpe os filtros ou verifique se há uma obstrução no tubo, na mangueira extensível ou na área da escova. (16)

Se a escova parar (luz vermelha permanece acesa):

- Desligue a máquina no interruptor de corrente e na tomada de parede. Inspeccione a escova para verificar se há uma obstrução ou volte a regular a altura da escova.

**PL****FILTR WLOTOWY ODKURZACZA**

Filtr wlotowy powinien być czyszczony po wymianie co trzeciego worka.

Wyjmij filtr z kratki i umyj go ciepłą wodą. Filtr powinien całkowicie wyschnąć przed założeniem go do urządzenia. (10)

**FILTR WYLOTOWY**

Filtr wylotowy należy wymieniać na nowy po wymianie co czwartego worka. Aby uzyskać dostęp do filtra wylotowego, zdejmij kratkę. (11)

**FILTR HEPA (opcjonalny)**

Filtr HEPA należy wymieniać na nowy po wymianie co ósmego worka lub częściej, gdy odkurzacz jest eksploatowany w zapyłonym otoczeniu. Filtr HEPA należy wymienić także po rozerwaniu się worka na kurz.

**WYMIANA SZCZOTKI**

1. Zsuń pokrywę boczną aż do końca szczotki. (12)

2. Złap szczotkę za środkową część i wyjmij ją. Wyjmij metalowy wspornik szczotki. (13)

3. Zamontuj nową szczotkę. Najpierw nałóż końcówkę z białą kropką. Dopasuj szczotkę do sześciokątnej piasty napędzającej. (14)

4. Załóż ponownie metalowy wspornik szczotki i pokrywę boczną. (15)

**WYKRYWANIE I USUWANIE USTEREK**

Gdy wydajność zasysania obniży się lub spadnie do zera:

- Wymień worek. (9)
- wyczyść filtry lub sprawdź, czy nie została zatkana rura, elastyczny wąż lub szczotka. (16)

Jeśli szczotka zatrzyma się, a czerwona lampka świeci:

- wyłącz zasilanie odkurzacza i wyjmij przewód zasilający z gniazdka sieciowego. Sprawdź, czy szczotka nie jest zatkana i ponownie ustaw jej wysokość.

**CZ****VSTUPNÍ FILTR SÁNÍ**

Vyčistěte vstupní filtr sání vždy po třetí výměně sáčku.

Vyjměte filtr z mřížky a umyjte jej v horké vodě. Nechte filtr zcela uschnout než je vrátíte zpět do zařízení. (10)

**VÝSTUPNÍ FILTR**

Vyměňte výstupní filtr vždy po čtvrté výměně sáčku. Vyjměte výstupní mřížku, abyste získali přístup k filtru. (11)

**FILTR HEPA (doplňk)**

Vyměňte filtr Hepa vždy po osmi výměnách sáčků nebo častěji při práci v prašném prostředí. Filtr Hepa se musí rovněž vyměnit dojde-li k prořzení sáčku.

**VÝMĚNA KARTÁČE**

1. Odsuňte boční kryt z konce kartáče (12)

2. Uchopte střed kartáče a vytáhněte jej ven. Odstraňte kovový nosič kartáče (13)

3. Nasadte nový kartáč. Kartáč nasadte koncem s bílou tečkou. Šestihránný unášecí náboj musí být vyrovnán s koncem kartáče. (14)

4. Nainstalujte zpět nosič kovového kartáče a vyměňte boční kryt. (15)

**ŘEŠENÍ PROBLÉMU**

Pokud dojde k poklesu čistícího výkonu:

- Vyměňte sáček. (9)

- Vyčistěte filtry nebo zkontrolujte, zda není ucpaný nástavec, pružná hadice nebo oblast kartáče. (16)

Dojde-li k zastavení kartáče (červená kontrolka stále svítí):

- Vypněte napájení a vytáhněte zařízení ze zásuvky. Zkontrolujte zda není kartáč zacpaný nebo nastavte výšku kartáče.

**HU****SZÍVÓOLDALI SZR**

Minden harmadik porzsáknál tisztítsa meg a szívóoldali szrt.

Vegye ki a szrt a rácsból, és mossa ki meleg vízben. Várjon, amíg a szrt teljesen meg nem szárad, mielőtt visszateszli a gépbe. (10)

**KIFÚVÓOLDALI SZR**

Minden negyedik porzsáknál cserélje ki a kifúvóoldali szrt. Ahhoz, hogy a szrhöz hozzá lehessen férni, vegye le a kifúvórácst. (11)

**HEPA SZR (opcionális)**

Minden nyolcadik porzsáknál, illetve poros környezetben gyakrabban cserélje ki a Hepa szrt. Ha a porzsák esetleg kiszakad, a Hepa szrt is ki kell cserélni.

**A KEFE CSERÉJE**

1. Csúsztassa el az oldalsó burkolatot a kefe végéig. (12)

2. Fogja meg a kefe középs részét, és húzza ki. Vegye le a fém kefetámasztékot. (13)

3. Tegye be az új kefét. A fehér ponttal megjelölt vége megy be elszőr. A megfelelő illesztés érdekében a hatszöglet meghajtó agynak illeszkednie kell a kefe végéhez. (14)

4. Tegye vissza a fém kefetámasztékot, és tegye a helyére az oldalsó burkolatot. (15)

**HIBAELHÁRÍTÁS**

Ha a szívóteljesítmény csökken vagy megszűnik:

- Cserélje ki a zsákot. (9)
- Tisztítsa meg a szrket, vagy ellenrizze, nincs-e eltömdés a csben, a kinyújtható tömliben, vagy a kefe közelében. (16)

**Ha a kefe megáll (de a piros fény világít):**

- Kapcsolja ki a fkapcsolót, és áramtalanítsa a gépet. Ellenrizze, hogy a kefe megakadt-e valamiben, vagy állítsa be újra a kefe magasságát.

**GR****ΦΙΛΤΡΟ ΕΙΣΑΓΩΓΗΣ ΑΝΑΡΡΟΦΗΣΗΣ**

Καθαρίστε το φίλτρο εισαγωγής αναρρόφησης κάθε τρεις φορές που αντικαθιστάτε σακούλες.

Αφαιρέστε το φίλτρο από τη σχάρα και πλύνετε το με χλιαρό νερό. Αφήστε το φίλτρο να στεγνώσει τελείως πριν από την επανατοποθέτησή του στο μηχάνημα. (10)

**ΦΙΛΤΡΟ ΕΞΑΓΩΓΗΣ**

Αντικαταστήστε το φίλτρο εξαγωγής κάθε τέσσερις αλλαγές σακούλας. Αφαιρέστε τη γρίλια εξαγωγής για να αποκτήσετε πρόσβαση στο φίλτρο. (11)

**ΦΙΛΤΡΟ HEPA (Προαιρετικό)**

Αλλάξτε το φίλτρο Hepa κάθε οκτώ σακούλες ή και συχνότερα σε περιβάλλον με πολλή σκόνη. Εάν σπάσει η σακούλα, και το φίλτρο Hepa θα πρέπει να αντικατασταθεί.

**ΑΝΤΙΚΑΤΑΣΤΑΣΗ ΒΟΥΡΤΣΑΣ**

1. Σύρετε το πλευρικό κάλυμμα για να βγει από το άκρο της βούρτσας. (12)

2. Πιάστε το κέντρο της βούρτσας και τραβήξτε το έξω. Αφαιρέστε το μεταλλικό στήριγμα της βούρτσας. (13)

3. Εγκαταστήστε τη νέα βούρτσα. Το άκρο με τη λευκή κουκίδα μπαίνει πρώτο. Η εξάγωνη πλήμνη οδηγεί στην πρόεση να εφαρμόσει με το άκρο της βούρτσας για να είναι σωστή η τοποθέτηση. (14)

4. Επανεγκαταστήστε το στήριγμα της μεταλλικής βούρτσας και ξαναβάλτε το πλευρικό κάλυμμα. (15)

**ΕΝΤΟΠΙΣΜΟΣ ΠΡΟΒΛΗΜΑΤΩΝ**

Εάν η απόδοση συλλογής πέσει ή το μηχάνημα σταματήσει:

- Αντικαταστήστε τη σακούλα. (9)

- Καθαρίστε τα φίλτρα ή ελέγξτε για εμπόδια στην παρκετέζα, τον ελαστικό σωλήνα ή την περιοχή της βούρτσας. (16)

Εάν η βούρτσα σταματήσει (η κόκκινη λυχνία παραμένει αναμμένη):

- Σβήστε το διακόπτη λειτουργίας και βγάλτε από την πρίζα το μηχάνημα. Επιθεωρήστε τη βούρτσα για τυχόν εμπόδια ή επαναρυθμίστε το ύψος της βούρτσας.

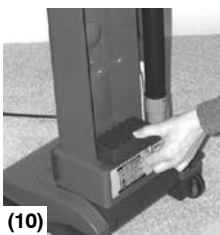

(10)



(11)



(11)



(12)



(13)



(14)

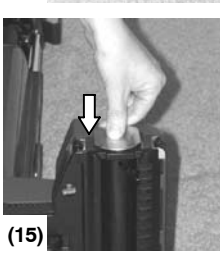

(15)

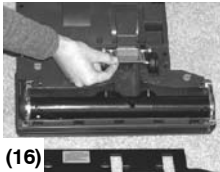

(16)

Данное руководство входит в комплект поставки каждой новой модели мусороуборочной машины (пылесоса) вертикальной конструкции. Оно включает в себя необходимые инструкции по эксплуатации, техническому обслуживанию и список запасных частей.

**Перед началом работы и технического обслуживания прочитайте данное руководство до конца и разберитесь в устройстве машины.**

Данный аппарат сконструирован исключительно для того, чтобы подбирать грязь, сухой мусор и пыль в помещении.

С ненужными материалами (отходами) и упаковкой необходимо обращаться в соответствии с местными законами и правилами.

Данная машина обеспечивает превосходное обслуживание, если:

- Обращаться с машиной с достаточной осторожностью.
- Регулярно проводить техническое обслуживание машины - согласно предоставляемым инструкциям по техническому обслуживанию.
- Техническое обслуживание проводить с использованием деталей, поставляемых производителем.

## СОДЕРЖАНИЕ

ВАЖНЫЕ МЕРЫ ПРЕДОСТОРОЖНОСТИ	18
ХРАНЕНИЕ И ТРАНСПОРТИРОВКА АППАРАТА	19
ПОЗНАКОМЬТЕСЬ СО СВОИМ АППАРАТОМ	19
СПЕЦИФИКАЦИИ	19
СБОРКА МАШИНЫ	20
ЭКСПЛУАТАЦИЯ МАШИНЫ	20
РЕГУЛИРОВКА ВЫСОТЫ ЩЕТКИ	20
ЗАМЕНА МЕШКА ФИЛЬТРА	20
ФИЛЬТР ВЫТЯЖНОГО ВЕНТИЛЯТОРА	21
ФИЛЬТР ВОЗДУХОРАСПРЕДЕЛИТЕЛЬНОЙ РЕШЕТКИ	21
ФИЛЬТР НЕРА (приобретается дополнительно)	21
ЗАМЕНА ЩЕТКИ	21
ПОИСК И УСТРАНЕНИЕ НЕИСПРАВНОСТЕЙ	21
СПЕЦИФИКАЦИЯ НА ЗАПАСНЫЕ ЧАСТИ	27
ЭЛЕКТРИЧЕСКАЯ СХЕМА	29
Сертификат ЕС о соответствии	31

Bu kitapçık her yeni dikey elektrikli süpürgeyle birlikte verilmektedir. Kitapçık gerekli çalıştırma, bakım talimatlarını ve parça listesini içermektedir.

**Makineyi çalıştırmadan ya da servis yapmadan önce bu kitapçığı tamamen okuyun ve makineyi anlayın.**

Makine yalnızca, iç mekanda kir, kuru çöpleri ve tozları toplamak için tasarlanmıştır.

Atık maddeler ve paketleme yerel kanunlar ve yönetmeliklere uygun olarak yürütülmelidir.

Bu makine aşağıdaki koşullarda mükemmel hizmet sunacaktır.

- Makine belirli bir özenle çalıştırıldığında.
- Makinenin verilen bakım talimatlarına uygun olarak düzenli biçimde bakımı yapıldığında.
- Makine bakımı üretici tarafından sağlanan parçalarla yapıldığında.

## İÇİNDEKİLER

ÖNEMLİ GÜVENLİK TALİMATLARI	18
MAKİNEİN SAKLANMASI VE TAŞINMASI	19
MAKİNEİN TANIMI	19
ÖZELLİKLER	19
MAKİNE TERTİBATI	20
MAKİNEİN ÇALIŞTIRILMASI	20
FİRÇA YÜKSEKLİK AYARI	20
KAĞIT FİLTRE TORBASI DEĞİŞİMİ	20
VAKUM GİRİŞ FİLTRESİ	21
EGZOZ FİLTRESİ	21
HEPA FİLTRESİ (İsteğe bağlı)	21
FİRÇA DEĞİŞİMİ	21
SORUN GİDERME	21
PARÇA LİSTESİ	27
ELEKTRİK DİYAGRAMI	30
AB UYUMLULUK BİLDİRİSİ	31

Táto príručka je súčasťou príslušenstva každého nového rovného vákuového čističa. Obsahuje inštrukcie potrebné pre obsluhu, prevádzku a údržbu a zoznam dielov.

**Pred spustením stroja do prevádzky alebo servisným zásahom doň, si prečítajte celú túto príručku tak, aby ste porozumeli fungovaniu stroja.**

Tento stroj je určený výlučne na čistenie nečistôt, suchých odpadov a prachu v interiéroch.

Odpadové materiály a obaly by sa mali triediť podľa miestnych zákonov a nariadení.

Tento prístroj Vám bude výborne slúžiť, ak:

- Stroj budete obsluhovať opatrne, pozorne a primeraným spôsobom
- Budete vykonávať pravidelnú údržbu podľa dodaných inštrukcií.
- Údržbu budete vykonávať príslušenstvom od výrobcu alebo jeho ekvivalentom.

## OBSAH

DÔLEŽITÉ BEZPEČNOSTNÉ INŠTRUKCIE	18
SKLADOVANIE A PREPRAVA STROJA	19
SPOZNAJTE SVOJ STROJ	19
ŠPECIFIKÁCIE	19
MONTÁŽ STROJA	20
OBSLUHA STROJA	20
NASTAVENIE VÝŠKY KEFY	20
VÝMENA PAPIEROVÉHO VRECKA	20
VÁKUOVÝ VSTUPNÝ FILTER	21
VÝFUKOVÝ FILTER	21
HEPA FILTER (Voliteľný)	21
VÝMENA KEFY	21
RIEŠENIE PROBLÉMOV	21
ZOZNAM DIELOV	27
ELEKTRICKÝ DIAGRAM	29
PREHLÁSENIE O ZHODE S ES	32

Ta priročnik je priložen vsakemu novemu pokončnemu sesalcu. V njem so potrebna navodila za uporabo, vzdrževanje in ilustriran seznam delov.

**Pred začetkom uporabe ali vzdrževanja naprave preberite celoten priročnik in pridobite razumevanje o delovanju naprave.**

Ta stroj je zasnovan samo za čiščenje umazanije, suhih odpadkov in prahu znotraj.

Z odpadki in ovojnjino ravajte po lokalnih zakonih in predpisih.

Ta stroj vam bo izvrstno služil, če

- Stroj uporabljate skrbno.
- Stroj redno vzdržujete v skladu z navodili za vzdrževanje naprave.
- Stroj vzdržujete z originalnimi nadomestnimi deli.

## KAZALO

POMEMBNI VARNOSTNI NAPOTKI	18
SHRANJEVANJE IN PREVOZ STROJA	19
POZNAJTE SVOJ STROJ	19
SPECIFIKACIJE	19
SKLOP STROJA	20
UPORABA STROJA	20
NASTAVITEV VIŠINE KRТАЧЕ	20
MENJAVA PAPIRNE FILTRIRNE VREČE	20
VHODNI FILTER SESALCA	21
IZHODNI FILTER	21
HEPA FILTER (noebezezen)	21
MENJAVA KRТАЧЕ	21
ODPRAVLJANJE NAPAK	21
SEZNAM DELOV	27
ELEKTRIČNI DIAGRAM	29
EC IZJAVA O SKLADNOSTI	32

Štī lietošanas pamācība tiek pielāgota katram jaunajam stāteniskajam putekļusūcējam. Tā sniedz darbības un apkopes instrukcijas, kā arī detaļu sarakstu.

**Pirms ekspluatēt iekārtu un veikt tās apkopi, izlasiet lietošanas pamācību un pārliecinieties, vai esat visu sapratis.**

Iekārta ir izstrādāta tam, lai ar to iekšējās telpās uzturētu netīrumus, sausus gružus un putekļus.

Ar atkritumu materiāliem un iepakojumu jārikojas saskaņā vietējiem likumdošanas aktiem.

Štī iekārta darbosies lieliski, ja:

- iekārtu ekspluatē saprātīgi;
- iekārtai regulāri, instrukcijā norādītajos laika periodos, tiek veiktas apkopes;
- iekārtas apkopei tiek izmantotas ražotāja piegādātas rezerves daļas.

## SATURS

Svarīgas drošības INŠTRUKCIJAS	18
IEKĀRTAS NOVĪETOŠANA GLABĀŠANAI UN TRANSPORTĒŠANAI	19
PAZĪSTIET SAVU IEKĀRTU	19
SPECIFIKĀCIJAS	19
Iekārtas montāža	20
IEKĀRTAS DARBĪBA	20
Sukas augstuma pielāgošana	20
Papīra filtra maiņa	20
Putekļusūcēja iepilūdes filtrs	21
Izplūdes filtrs	21
HEPA FILTRS (papildaprīkojums))	21
Sukas maiņa	21
PROBLĒMU NOVĒRŠANA	21
Rezerves daļu saraksts	27
ELEKTRISKĀ DIAGRAMMA	29
EK ATBILSTĪBAS DEKLARĀCIJA	32

**ВАЖНЫЕ МЕРЫ  
ПРЕДОСТОРОЖНОСТИ**

ПЕРЕД ТЕМ, КАК ИСПОЛЬЗОВАТЬ ЭТОТ АППАРАТ, ПРОЧИТАЙТЕ ВСЕ ИНСТРУКЦИИ

**▲ ПРЕДУПРЕЖДЕНИЕ -  
Для снижения риска  
возгорания, удара  
электрическим током или  
травмы:**

1. Не используйте аппарат там, где присутствуют или могут присутствовать воспламеняющиеся или горючие жидкости/дымы.
2. Отключайте аппарат от электрической розетки, когда он не используется, а также перед проведением технического обслуживания.
3. Не используйте аппарат вне помещений, а также на влажных поверхностях.
4. Не прикасайтесь к вилке питания и аппарату мокрыми руками.
5. Не используйте аппарат с поврежденным шнуром или вилкой питания.
6. Не собирайте ничего, что горит или дымится.
7. Не собирайте никаких токсичных материалов.
8. Используйте только так, как описывается в данном руководстве.
9. Не зажимайте шнур дверью, не протягивайте шнур по острым краям или углам. Не наезжайте аппаратом на шнур. Держите шнур на удалении от нагретых поверхностей.
10. Не вытягивайте вилку из розетки, держа за провод.
11. Волосы, неплотно прилегающую одежду, пальцы и все части тела держите подальше от отверстий и движущихся деталей пылесоса.
12. Не вставляйте в отверстия какие-либо предметы. Не используйте аппарат, в котором заблокировано какое-либо отверстие.
13. Не позволяйте использовать аппарат в качестве игрушки.
14. Будьте особенно осторожны при чистке лестниц.
15. Не используйте аппарат, если на нем не установлен мешок для пыли и/или фильтры.
16. Не модифицируйте первоначальную конструкцию машины.

**СОХРАНЯЙТЕ ЭТИ  
ИНСТРУКЦИИ****ÖNEMLİ GÜVENLİK  
TALİMATLARI**

BU MAKİNEYİ KULLANMADAN ÖNCE TÜM TALİMATLARI OKUYUN

**▲ UYARI - Yangın, patlama, elektrik çarpması veya yaralanma gibi riskleri azaltmak için:**

1. Bu makineyi yanıcı veya parlayıcı sıvı/dumanlarla veya bu tür sıvı/dumanların bulunabileceği yerlerde kullanmayın.
2. Kullanımda değilken ve bakım yapmadan önce prizden çekin.
3. Dış mekanlarda veya ıslak zeminlerde kullanmayın.
4. Fişi veya cihazı ıslak ellerle tutmayın.
5. Hasar görmüş kablo veya fişle kullanmayın.
6. Yanan veya dumanı çıkan hiçbir şeyi toplamayın.
7. Herhangi bir toksik madde toplamayın.
8. Yalnızca bu kitapçıkta anlatıldığı şekilde kullanın.
9. Kapağı kablonun üzerinden kapatmayın veya kabloyu sivri uçlar veya köşelerden çekmeyin. Cihazı kablonun üzerinden geçirmeyin. Kabloyu ısınmış yüzeylerden uzak tutun.
10. Kablodan çekerek prizden çıkarmayın.
11. Saç, bol giysi, parmaklar ve diğer beden uzuvlarını, ağızlardan veya hareket halindeki parçalardan uzak tutun.
12. Ağızlardan hiçbirine herhangi bir cisim koymayın. Herhangi bir ağız tıkalı durumdayken kullanmayın.
13. Oyuncak olarak kullanılmasına izin vermeyin.
14. Merdivenleri temizlerken özel bir dikkat gösterin.
15. Toz torbası ve/veya filtreleri yerine yerleştirilmiş değilken kullanmayın.
16. Makineyi orijinal tasarımının dışında değiştirmeyin.

**BU TALİMATLARI  
SAKLAYIN****DÔLEŽITÉ  
BEZPEČNOSTNÉ  
INŠTRUKCIE**

PRED POUŽÍVANÍM TOHTO STROJA SI PREČÍTAJTE VŠETKY INŠTRUKCIE

**▲ VAROVANIE Ak  
chcete znížiť riziko požiaru,  
výbuchu, zásahu  
elektrickým prúdom alebo  
poranenia:**

1. Nepoužívajte stroj s horľavými alebo vznetlivými kvapalinami/plynmi alebo používajte len v oblastiach, kde môžu byť prítomné.
2. Odpojte od výstupu, keď prístroj nepoužívate a pred servisom.
3. Nepoužívajte vonku alebo na vlhkých povrchoch.
4. So zástrčkou alebo prístrojom nemanipulujte vlhkými rukami.
5. Nepoužívajte stroj s poškodeným káblom alebo zástrčkou.
6. Nenasávajte nič, čo horí alebo dymí.
7. Nenasávajte žiadne toxické materiály.
8. Používajte len podľa popisu v tejto príručke.
9. Nezatvárajte dvere cez kábel, neťahajte kábel okolo ostrých hrán alebo rohov. Nechodte so strojom cez kábel. Udržujte drôt mimo vyhravených povrchov.
10. Neodpájajte kábel ťahaním za kábel.
11. Udržujte vlasy, voľné oblečenie, prsty a všetky časti tela mimo otvorov a pohybujuúcich sa častí.
12. Nedávajte do otvorov žiadne predmety. Nepoužívajte so zablokovaným otvorom.
13. Nedovoľte, aby sa prístroj používal ako hračka.
14. Pri čistení na schodoch buďte veľmi opatrní.
15. Nepoužívajte bez prachového vrečka a/alebo filtrov.
16. Nevykonávajte na stroji úpravy rozdielne od pôvodného projektu.

**USCHOVAJTE TIETO  
POKYNY****POMEMBNI VARNOSTNI  
NAPOTKI**

PREBERITE VSA NAVODILA PRED UPORABO STROJA

**▲ POZOR Za  
zmanjševanje tveganja  
požara, eksplozije,  
električnega udara ali  
poškodb:**

1. Ne uporabljajte stroja z vnetljivimi ali eksplozivnimi tekočinami/plini ali ga uporabljajte v področjih, kjer so lahko le-ta prisotna.
2. Izklopite stroj iz vtičnice, ko ga ne uporabljate in pred vzdrevanjem.
3. Ne uporabljajte stroja zunaj ali na mokrih površinah.
4. Se ne dotikajte vtiča ali naprave z mokrimi rokami.
5. Ne uporabljajte stroja, če sta kabl ali vtič poškodovana.
6. Ne sesajte ničesar, kar se kadi ali gori.
7. Ne sesajte toksičnih snovi.
8. Uporabljajte stroj samo tako, kot je opisano v priročniku.
9. Ne pripravite kabla z vrati in ga ne vlecite okoli ostrih robov ali kotov. Ne peljite s strojem čez kabl. Kabla ne bližajte vročim površinam.
10. Ne izklaplajte tako, da vlečete za kabl.
11. Las, ohlapnih oblačil, prstov in delov telesa ne bližajte odprtini ali premikajočim delom.
12. Ne postavljajte predmetov v odprtino. Ne uporabljajte stroja z blokirano odprtino.
13. Stroj ni igrača.
14. Posebej previdno čistite stopnice.
15. Ne uporabljajte stroja brez nameščene vreče in/ali filtrov.
16. Stroja ne predelujte.

**SHRANITE TA NAVODILA****Svarīgas drošības  
INSTRUKCIJAS**

IZLASIET VISU INSTRUKCIJU PIRMS IEKĀRTAS LIETOŠANAS UZSĀKŠANAS

**▲ brīdinājums: lai  
samazinātu riskus, kas  
saietīti ar uguni, eksploziju,  
elektrisko šoku vai  
traumām::**

1. neizmantojiet iekārtu ar uzliesmojošiem vai kodīgiem šķidrumiem/izgarojumiem, kā arī neizmantojiet vietās, kur tādi varētu būt.
2. Ja iekārta netiek izmantota, kā arī pirms tās apkopes, atvienojiet kontaktdakšu no strāvas padeves.
3. Neizmantojiet to ārpus telpām vai uz mitrām virsmām.
4. Neaiztieciet kontaktdakšu vai iekārtu ar mitrām rokām.
5. Neizmantojiet iekārtu, kurai ir bojāts vads vai kontaktdakša.
6. Nesūciet neko tādu, kas būtu degošs vai dūmojšs.
7. Nesūciet toksiskus materiālus.
8. Pielietojiet tikai tā, kā ir aprakstīts rokasgrāmatā.
9. Vadu neievertiet durvīs, kā arī nevelciet to gar asām malām vai stūriem. Nepārvietojiet iekārtu pāri vadam. Nenovietojiet vadu tuvu karstām virsmām.
10. Neatvienojiet no strāvas kontakttīgšanas, pavelkot aiz vada.
11. Matus, brīvi esošus apģērbus, pirkstus un visas ķermeņa daļas turiet atstatušas no darbībā vai kustībā esošām detaļām.
12. Priekšmetus atverēs neievietot. Neizmantojiet, ja kāda no atverēm ir bloķēta.
13. Neļaujiet izmantot kā rotālietu.
14. Esiet īpaši piesardzīgi, veicot tīrīšanu uz kāpnēm.
15. Neizmantojiet bez putekļu maisīniem un/vai filtriem.
16. Neveiciet iekārtas modifikācijas, kas neatbilst tāsi oriģinālajam dizainam.

**SAGLABĀJIET ŠO  
INSTRUKCIJU**

**(RU)****ХРАНЕНИЕ И  
ТРАНСПОРТИРОВКА  
АППАРАТА**

Храните и используйте аппарат в сухом месте при температуре в диапазоне 5°C-35°C (41°F-95°F).

Транспортировку аппарата проводите, удерживая за рукоять и осуществляя качение на задних колесиках.

**(TR)****MAKİNEİN  
SAKLANMASI VE  
TAŞINMASI**

Makineyi kuru bir ortamda ve 5°C-35°C arası bir sıcaklıkta saklayın ve kullanın.

Makineyi taşıyıcı kulpundan tutarak ve arka tekerlekleri üzerinden çekerek taşıyın.

**(SK)****SKLADOVANIE A  
PREPRAVA STROJA**

Používajte a udržiujte stroj v suchom prostredí a pri teplote medzi 5°C-35°C (41°F-95°F).

Prepravujte stroj nesením za rukoväť a pomocou zadných kolies.

**(SI)****SHRANJEVANJE IN  
PREVOZ STROJA**

Uporabljajte in hranite stroj v suhem okolju pri temperaturi med 5°C-35°C.

Prevažajte stroj s pomočjo ročaja za nošenje in zadnjih kolesc.

**(LV)****Iekārtas novietošana  
glabāšanai un  
transportēšana**

Izmantojiet un uzglabājiet iekārtu sausā vietā un temperatūras diapazonā no 5°C-35°C (41°F-95°F).

Pārvietojiet iekārtu, turot to aiz roktura un rīpinot aiz aizmugurējiem riteņiem.

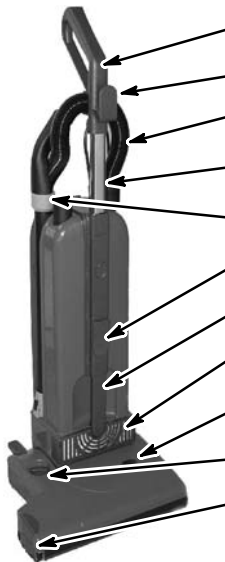
**ПОЗНАКОМЬТЕСЬ СО  
СВОИМ АППАРАТОМ****MAKİNEİNİZİ TANIYIN****SPOZNAJTE SVOJ  
STROJ****POZNAJTE SVOJ  
STROJ****pazīstiet savu  
IEKĀRTU**

Рукоять	Kulp	Rukoväť	Ročaj	Rokturis
Верхний крюк шнура	Üst Kablo Kancası	Vrchný hák na kábel	Gornja kljuka za kabel	Augšējais vada stiprinājums
Вытягивающийся шланг	Gergi Hortumu	Naťahovacia hadica	Raztegljiva cev	Lokana šļūtene
Телескопическая рукоятка	Teleskopik Kulp	Teleskopická rukoväť	Teleskopska ročica	Teleskopiskais rokturis
Телескопическая трубка	Teleskopik Çubuk	Teleskopická tyč	Teleskopska palica	Teleskopiskais kāts
Нижний крюк шнура	Alt Kablo Kancası	Spodný hák na kábel	Spodnja kljuka za kabel	Apakšējais vada stiprinājums
Транспортировочная рукоять	Taşıma Kulpu	Rukoväť na nesenie	Ročaj za nošenje	Rokturis nešanai
Вытяжная воздухораспределитель	Egzoz Izgarası	Výfuková mriežka	Izpušna mreža	Izplūdes režģis
Сигнальная лампочка сопротвления щетки	Fırça Direnç Göstergesi	Indikátor odolnosti kefy	Kazalnik odpora krtač	Sukas pretestības indikator
Ручка регулировки щетки	Fırça Ayarlama Topuzu	Gombík nastavenia kefy	Gumb za nastavitev krtače	Sukas pielāgošanas kloīis
Боковые ролики	Yan Tekerlekler	Bočné kolesá	Stranska kolesa	Sānu riteņi

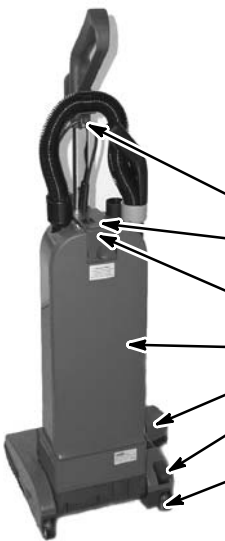

Зажим ослабления натяга	Süzgeç Serbest Bırakma Klipsi	Sponka uvoľňovania napnutia	Zaponka za omilitev napetosti	Nospriegojuma atbrīvošanas spaile
Переключатель мощности	Güç Düğmesi	Spínač napájania	Stikalo za napajanje	Strāvas padeves slēdzis
Лампочка сигнализации	Dolu Torba Işıği	Svetlo plného vrečka	Lučka za polno vrečo	Pilna maisiņa indikators
Крышка кожуха мешка	Torba Gövdesi Kılıfı	Kryt vrečka	Pokrov ohišja vreče	Maisiņa apvalka vāks
Боковая крышка щетки	Fırça Yan Kapağı	Bočný kryt kefy	Stranski pokrov krtače	Sānu sukas vāks
Ножная педаль	Ayak Pedali	Nožný pedál	Stopalka	Kājas pedālis
Резиновые ролики	Kauçuk Tekerlekler	Gumové kolesá	Gumijasta kolesa	Gumijas riteņi

**СПЕЦИФИКАЦИИ****ÖZELLİKLER****ŠPECIFIKÁCIE****SPECIFIKACIJE****SPECIFIKĀCIJA**

	V26-38 cm	V26-46 cm
V	230	230
Hz	50/60	50/60
W	930	950
A	4	4,1
Kg	9,3	9,7
dB(A)	69	69



38 cm



46 cm



112 cm

33 cm

**СБОРКА АППАРАТА**

Вставьте хромированную ручку в верхнюю часть главного кожуха. Нажимайте вниз до тех пор, пока кнопка не защелкнется в соответствующем месте. (1)

Прикрепите шнур к зажиму ослабления натяга. (2)

Обмотайте шнур питания вокруг верхнего и нижнего крючков шнура. (3)

Чтобы освободить шнур, поверните нижний крючок шнура. (4)

**ЭКСПЛУАТАЦИЯ МАШИНЫ**

Включите переключатель электропитания.

Нажмите на ножную педаль и опустите ручку в рабочее положение. (5)

Отрегулируйте высоту щетки. (6)

Чтобы снять телескопическую трубку, сначала поднимите, а затем вытяните ее из зажима трубки вправо. (7)

**РЕГУЛИРОВКА ВЫСОТЫ ЩЕТКИ**

Когда рукоятка машины находится в рабочем положении, поворачивайте ручку регулировки высоты щетки по часовой стрелке до тех пор, пока не загорится красная лампочка. (6)

Затем медленно поворачивайте ручку против часовой стрелки до момента, когда лампочка погаснет.

Если во время работы красная лампочка загорается и гаснет, настройка правильна.

**ЗАМЕНА МЕШКА ФИЛЬТРА**

Поднимите защелку и снимите крышку кожуха мешка. (8)

Удалите полный мешок, нажимая на страховочную защелку и сняв мешок с трубки. (9)

Укупорьте отверстие мешка, используя картонный щиток.

Вставьте новый фильтровальный мешок, насадив его на трубку и закрепив крепежной защелкой.

Замените фильтровальный мешок, когда загорается лампочка индикации наполнения мешка, а также в случае ухудшения работы аппарата.

**MAKİNE TERTİBATI**

Krom kulpu ana gövdenin üst kısmının içine sokun. Düğme uygun pozisyona oturana kadar aşağıya doğru itin. (1)

Kabloyu süzgeç serbest bırakma klipsine takın. (2)

Elektrik kablosunun üst ve alt kablo kancalarının etrafına dolayın. (3)

Kabloyu serbest bırakmak için, alt kablo kancasını döndürün. (4)

**MAKİNENİN ÇALIŞTIRILMASI**

Güç düğmesini açık konuma getirin.

Ayak pedalına basın ve kulpu çalışma pozisyonuna gelecek şekilde açtaltın. (5)

Fırçayı doğru yüksekliğe ayarlayın. (6)

Teleskopik çubuğu çıkartmak için, ilk olarak kaldırım sonra çubuk klipsini geçecek şekilde sağa doğru çekin. (7)

**FIRÇA YÜKSEKLİK AYARI**

Makine kulpu çalışma konumundayken, süpürme yükseklik ayar topuzunu kırmızı ışık yanana kadar saat yönünde döndürün. (6)

Daha sonra ışığın sönmesi için, topuzu yavaşça saat yönünün tersine döndürün. (7)

Kırmızı ışığın çalışması sırasında yanıp sönmesi normaldir.

**KAĞIT FİLTRE TORBASINI DEĞİŞİMİ**

Mandalı kaldırım ve torba gövdesinin kapağını kaldırın. (8)

Güvenlik mandalına basarak ve torbayı tüpten dışarı kaydırarak dolu torbayı çıkartın. (9)

Karton sekmesini kullanarak torba ağzını kapatın.

Tüpün üzerinden kaydırmak ve güvenlik mandalıyla sabitlemek suretiyle yeni bir filtre torbası takın.

Kırmızı dolu torba ışığı yandığında veya makine performansı düştüğünde filtre torbasını değiştirin.

**MONTÁŽ STROJA**

Vložte chromovanú rukoväť do vrchnej časti hlavného krytu. Zatlačte dole, kým tlačidlo nezapadne do správnej polohy. (1)

Pripojte kábel k sponke pre uvoľnenie napnutia. (2)

Omotajte elektrický drôt okolo vrchných a spodných hákov. (3)

Ak chcete uvoľniť drôt, otočte spodný hák. (4)

**OBSLUHA STROJA**

Zapnite spínač napájania.

Stlačte nožný pedál a znížte rukoväť do prevádzkovej polohy. (5)

Nastavte kefu do správnej výšky. (6)

Ak chcete vybrať teleskopickú tyč, najskôr ju zdvihnite, a potom vytiahnite pozdĺž sponky tyče doprava. (7)

**NASTAVENIE VÝŠKY KEFY**

Ak máte rukoväť stroja v prevádzkovej polohe, otočte gombík pre nastavenie kefy v smere hodinových ručičiek, kým sa nezapne červené svetlo. (6)

Potom pomaly otočte gombík proti smeru hodinových ručičiek, aby sa svetlo vyplo.

Ak sa červené svetlo zapne a vypne počas prevádzky, je to správne.

**VÝMENA PAPIEROVÉHO VRECKA**

Zdvihnite západku a vyberte kryt vrečka. (8)

Vyberte plné vrečko stlačením bezpečnostnej západky a vysunutím vrečka z trubice. (9)

Utesnite otvor vrečka pomocou kartónovej západky.

Nainštalujte nové vrečko s filtrom jeho vsunutím do trubice a zaistite ho bezpečnostnou západkou.

Vymeňte vrečko s filtrom, keď sa zapne červené svetlo plného vrečka alebo ak sa zníži výkon stroja.

**SKLOP STROJA**

Vstavite ročaj iz kroma v vrh glavnega ohišja. Potiskajte ga dol, dokler se gumb ne zatakne v pravilni položaj. (1)

Kabel namestite na zaponko za omilitev napetosti. (2)

Navijte električni kabel okoli gornje in spodnje kljuke za kabel. (3)

Za sprostitev kabla, obrnite spodnjo kljuko za kabel. (4)

**UPORABA STROJA**

Vključite stikalo za napajanje.

Pritisnite na stopalko in spustite ročaj v delovni položaj. (5)

Nastavite krtačo na pravo višino. (6)

Za odstranitev teleskopske palice, jo najprej dvignite in potegnite mimo zaponke palice na desni. (7)

**NASTAVITEV VIŠINE KRTAČE**

Ko je ročaj stroja v položaju za delo, obrnite gumb za nastavitev višine krtače v smeri urinega kazalca, dokler se ne prižge rdeča lučka. (6)

Potem počasi vrtite gumb v nasprotni smeri urinega kazalca, tako da se luč ravno ugasne.

Če se rdeča lučka med delom prižiga in ugaša, je to pravilno.

**MENJAVA PAPIRNE FILTRIRNE VREČE**

Dvignite zaponko in odstranite pokrov ohišja vreče. (8)

Odstranite polno vrečo tako, da pritisnete na varnostno zaponko in potegnete vrečo s cevi. (9)

Zaprte vrečo s kartonastim jezičkom.

Namestite novo filtrirno vrečo tako, da jo potisnete čez cev in pričvrstite z varnostno zaponko.

Zamenjajte filtrirno vrečo, ko se prižge rdeča lučka za polno vrečo, ali če stroj začne slabše delovati.

**Iekārtas montāža**

Ievietojiet hroma rokturi galvenā apvalka augšpusē. Spiediet uz leju līdz poga nonāk pareizā stāvoklī. (1)

Pievienojiet vadu nospriegojuma atbrīvošanas klipsim. (2)

Aptiniet elektrības vadu ap augšējo un apakšējo vada stiprinājumu. (3)

Lai atbrīvotu vadu, pagrieziet apakšējo vada stiprinājumu. (4)

**IEKĀRTAS DARBĪBA**

Nospiediet strāvas padeves slēdzi.

Nospiediet pedāli un apakšējo rokturi, lai tie būtu darba pozīcijā. (5)

Pielāgojiet suku atbilstošā augstumā. (6)

Lai noņemtu teleskopisko kātu, vispirms to paceliet, tad pavelciet uz āru virzienā pa labi gar kāta klipsi. (7)

**Sukas augstuma pielāgošana**

Kad iekārtas rokturis ir darba pozīcijā, pagrieziet sukas augstuma pielāgošanas kloķi pulksteņa rādītāju kustības virzienā, līdz iedegas sarkanā lampiņa. (6)

Tad lēnām pagrieziet kloķi pretēji pulksteņa rādītāju kustības virzienam, līdz lampiņa izdziest.

Ja darbības laikā sarkanā lampiņa iedegas un izdziest, tad darbība ir pareiza.

**Papīra filtra MAISIŅA maiņa**

Paceliet fiksatoru un noņemiet maisiņa apvalka vāku. (8)

Izņemiet pilno maisiņu, nospiežot drošības fiksatoru un noslidinot maisiņu no caurules. (9)

Noslēdziet maisiņa atveri, izmantojot kartona plāksnīti.

Uzstādiet jaunu filtra maisiņu, uzslidinot to pāri trupai un nostiprinot to ar drošības fiksatoru.

Nomainiet filtra maisiņu, kad iedegas sarkanā gaisma vai ja iekārtas darbības pasliktinās.

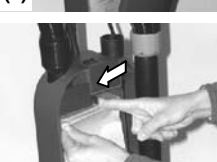
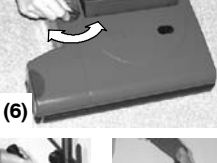

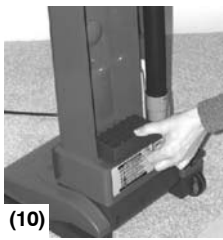

(10)

### ФИЛЬТР ВЫТЯЖНОГО ВЕНТИЛЯТОРА

После наполнения каждого трех мешков очищайте фильтр вытяжного вентилятора.

Снимайте фильтр с воздухораспределительной решетки и промывайте в теплой воде. Перед тем, как обратно поставить в аппарат, дайте фильтру полностью просохнуть. (10)



(11)

### ФИЛЬТР ВОЗДУХОРАСПРЕДЕЛИТЕЛЬНОЙ РЕШЕТКИ

После наполнения каждого четырех мешков замените фильтр воздухораспределительной решетки. Чтобы получить доступ к фильтру, снимите воздухораспределительную решетку. (11)

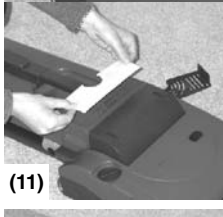

(12)

### ФИЛЬТР HEPA (приобретается дополнительно)

Заменяйте фильтр Нера после наполнения каждого восьми мешков или чаще при работе в пыльных средах. Если мешок разрывается, фильтр Нера также необходимо заменять.

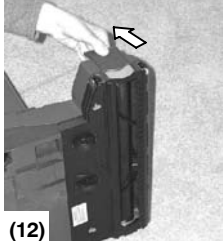

(13)

### ЗАМЕНА ЩЕТКИ

1. Сдвиньте боковую крышку с оконечной части щетки. (12)

2. Возьмитесь за центральную часть щетки и вытяните ее. Снимите металлический кронштейн щетки. (13)



(14)

3. Установите новую щетку. Сначала вставляется торец с белой точкой. Чтобы установка была правильной, шестиугольная ступица привода должна совместиться с торцом щетки. (14)

4. Установите на прежнее место кронштейн щетки и боковую крышку. (15)



(15)

### УСТРАНЕНИЕ НЕИСПРАВНОСТЕЙ

Если качество уборки упало или снизилось:

- Замените мешок. (9)
- Очистите фильтры или проверьте, не забились ли трубка, вытягивающийся шланг или поверхность щетки. (16)

Если нужно остановить щетку (не гаснет красная лампочка):

- Выключите переключатель питания и выньте вилку из розетки. Проверьте, не забились ли щетка или повторно отрегулируйте высоту щетки.

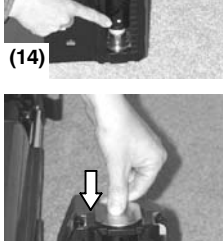

(16)

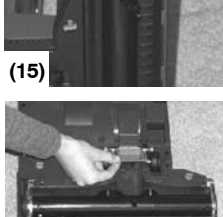

(17)

### VAKUM GİRİŞ FİLTRESİ

Vakum giriş filtresini her üç torba değişiminden sonra temizleyin.

Filtreyi izgaradan çıkartın ve sıcak suda yıkayın. Filtreyi yeniden makineye takmadan önce tamamen kurumaya bırakın. (10)

### EGZOS FİLTRESİ

Her dört değişimden sonra egzoz filtresini değiştirin. Filtreye ulaşabilmek için egzoz izgaralarını çıkartın. (11)

### HEPA FİLTRESİ (İsteğe bağlı)

Hepa filtresini her sekiz torba değişiminden sonra veya tozlu ortamlarda daha sık değiştirin. Hepa filtresi torba patladığında da değiştirilmelidir.

### FİRÇA DEĞİŞİMİ

1. Yan kapağı fırça ucundan kaydırın. (12)
2. Fırçanın ortasını sıkıca tutun ve dışarı çekin. Metal fırça desteğini çıkartın. (13)
3. Yeni bir fırça takın. İlk olarak beyaz noktalı uç içeri girer. Düzgün şekilde oturması için altı köşeli tahrik göbeğinin, fırça ucuyla uyumlu olması gerekir. (14)
4. Metal fırça desteğini yeniden takın ve yan kapağı yerine yerleştirin. (15)

### SORUN GİDERME

Toplama performansı düşüğünde veya durduğunda:

- Torbayı değiştirin. (9)
- Filtreleri temizleyin veya çubuk, gergi hortumu veya fırça alanında tıkanıklık olup olmadığını kontrol edin. (16)

Fırça durursa (kırmızı ışık sürekli yanar):

- Güç düğmesini kapatın ve makineyi fişten çekin. Fırçayı herhangi bir tıkanıklık olup olmadığını tespit etmek için inceleyin veya fırça yüksekliğini yeniden ayarlayın.

### VÁKUOVÝ VSTUPNÝ FILTER

Vákuový vstupný filter vyčistíte po každých troch vreckách.

Vyberte filter z mriežky a umyte v teplej vode. Nechajte filter kompletne uschnúť, kým ho vložíte naspäť do stroja. (10)

### VÝFUKOVÝ FILTER

Vymeňte výfukový filter po každých štyroch taškách. Vyberte výfukovú mriežku pre prístup k filteru. (11)

### HEPA FILTER (Voliteľný)

Hepa filter vymeňte po každých ôsmich vreckách a v prašných prostrediach častejšie. Ak by sa vrecko roztrhlo, musí sa vymeniť aj hepa filter.

### VÝMENA KEFY

1. Vysuňte bočný kryt z konca kefy. (12)
2. Uchopte stred kefy a vytiahnite ho von. Vyberte kovovú podporu kefy. (13)
3. Nainštalujte novú kefu. Koniec s bielou bodkou sa dostane dovnútra ako prvý. Šesťhranný hnací náboj musí dosadnúť na koniec tyče pre správne umiestnenie. (14)
4. Vložte naspäť kovovú podporu kefy a vymeňte bočný kryt. (15)

### RIEŠENIE PROBLÉMOV

Ak by sa výkon nasávania znížil alebo zastavil:

- Vymeňte vrecko. (9)
- Vyčistite filtre alebo skontrolujte prekážky v tyči, naťahovací hadicu alebo oblasť kefy. (16)

Ak by sa kefa zastavila (červené svetlo zostane zapnuté):

- Vypnite spínač napájania a odpojte stroj. Skontrolujte kefu, či nie je upchatá alebo znovu nastavte výšku kefy.

### VHODNI FILTER SESALCA

Očistite vhodni filter sesalca vsake tri vreče. Odstranite filter z mreže in ga operite v topli vodi. Pustite, da se popolnoma posuši, preden ga vstavite v stroj. (10)

### IZHODNI FILTER

Zamenjajte izhodni filter vsake štiri vreče. Odstranite izpušno mrežo za dostop do filtra. (11)

### HEPA FILTER (noebvezen)

Zamenjajte Hepa filter vsakih 8 vreč, bolj pogosto v prašnih okoliščinah. Če se vreča strga morate zamenjati tudi Hepa filter.

### MENJAVA KRTAČE

1. Potisnite stranski pokrov s konca krtače. (12)
2. Primate sredino krtače in jo potegnite ven. Odstranite kovinsko podporo krtače. (13)
3. Namestite novo krtačo. Konec z belo piko gre noter prvi. Šestkotno pesto motorja se more ujemati s koncem krtače. (14)
4. Znova namestite kovinsko podporo krtače in stranski pokrov. (15)

### ODPRAVLJANJE NAPAK

Če se poslabša ali ustavi sesanje:

- Zamenjajte vrečo. (9)
- Očistite filtre ali preverite, če so palica, raztegljiva cev ali področje krtače zamašeni. (16)

Če se krtača ustavi (rdeča luč ostane prižgana):

- Izključite stikalo za napajanje in odklopite stroj. Preglejte krtačo za prepreke ali nastavite višino krtače.

### Putekļusūcēja iepļūdes filtrs

Ik pēc trīs maisņiem iztīriet putekļusūcēja iepļūdes filtru.

Izņemiet filtru no režģa un izmazgāiet to ar siltu ūdeni. Ļaujiet filtram pilnībā izžūt pirms tas tiek novietots atpakaļ uz iekārtas. (10)

### Izplūdes filtrs

Ik pēc četriem maisņiem nomainiet izplūdes filtru. Izņemiet izplūdes režģi, lai piekļūtu filtram. (11)

### HEPA FILTRS (papildaprīkojums)

Nomainiet Hepa filtru pēc katra astotā maisiņa vai biežāk, ja vide ir putekļaina. Ja maisiņš ir saplīsis, tad ir jānomaina arī Hepa filtrs.

### Sukas maiņa

1. No sukas gala noslidiniet nost sānu vāku. (12)
2. Saķeriet sukas vidu un pavelciet to nost. Noņemiet metāla sukas atbalstu. (13)
3. Uzlieciet jaunu suku. Vispirms tiek novietots gals ar balto punktu. Lai suka labi turētos, sešstūra rumbai ir jāatbilst sukas galam. (14)
4. Uzmontējiet metāla sukas atbalstu un novietojiet atpakaļ sānu vāku. (15)

### Problēmu novēršana

Ja savākšanas darbība ir samazinājusies vai tā nenotiek:

- Nomainiet maisiņu. (9)
- Iztīriet filtrus vai pārbaudiet, vai uzgalī, lokanajā šļūtenē vai sukā nav radušies traucējki. (16)

Ja sukas apstājas (sarkanā gaismiņa turpina degt):

- Izslēdziet strāvas slēdzi un atvienojiet iekārtu no strāvas padeves. Pārbaudiet, vai sukai nav kādi traucējki un pielāgojiet sukas augstumu.

Šis vadovas pateikiamas kartu su kiekvienu nauju stačiuoju siurbliu. Jame pateikti būtini naudojimo, priežiūros nurodymai ir dalių sąrašas.

**Prieš pradėdami naudoti ar atlikti techninę priežiūrą atidžiai perskaitykite šį vadovą ir išsiaiškinkite, kaip veikia mašina.**

Ši mašina skirta vien tik surinkti purvą, sausas šiukšles ir dulkes patalpų viduje.

Medžiagų ir pakuočių atliekos turėtų būti tvarkomos pagal vietos įstatymus ar taisykles.

Ši mašina veiks puikiai, jei:

- mašiną naudosite laikydamiesi reikiamų atsargumo priemonių;
- reguliariai prižiūrėsite mašiną pagal pateiktas pagal priežiūros instrukcijas;
- mašinai prižiūrėti naudosite gamintojo tiekiamas dalis.

## TURINYS

SVARBŪS SAUGOS NURODYMAI	23
MAŠINOS LAIKYMAS IR TRANSPORTAVIMAS	24
PAŽINKITE MAŠINĄ	24
TECHNINIAI DUOMENYS	24
MAŠINOS SURINKIMAS	25
MAŠINOS NAUDOJIMAS	25
ŠEPEČIO AUKŠČIO REGULIAVIMAS	25
POPJERINIO FILTRO MAIŠELIO PAKEITIMAS	25
ĮSIURBIMO FILTRAS	26
IŠMETIMO FILTRAS	26
HEPA FILTRAS (pasirenkamas)	26
ŠEPEČIO PAKEITIMAS	26
TRIKČIŲ DIAGNOSTIKA IR ŠALINIMAS	26
DALIŲ SĄRAŠAS	27
ELEKTROS SCHEMA	29
EB ATITIKTIYS DEKLARACIJA	32

See juhend on kaasas iga uue püstise tolmuimejaga. Selles on vajalikud juhised masina kasutamiseks ja hooldamiseks ning varuosade loend.

**Lugege juhend lõpuni läbi ja õppige masinat enne selle kasutamist või hooldamist tundma.**

Masin on mõeldud ainult mustuse, kuiva prahi ja tolmu üleskorjamiseks või siseruumides.

Jäätmeid ja pakkematerjale peab käsitlema vastavuses kohalike seaduste või eeskirjadega.

Masin teenib teid eeskujulikult, kui:

- Kasutate masinat mõistlikult ja hoolikalt.
- Hooldate masinat regulaarselt kooskõlas kaasasolevate hooldusjuhistega.
- Hooldate masinat tootja poolt tarnitud osi kasutades.

## SISUKORD

TÄHTSAD OHUTUSJUHISED	23
MASINA HOIUSTAMINE JA TRANSPORTIMINE	24
TUNDKE OMA MASINAT	24
TEHNILISED ANDMED	24
MASINKOOSTE	25
MASINA KASUTAMINE	25
HARJA KÕRGUSE REGULEERIMINE	25
PABERIST FILTRIKOTI VAHETAMINE	25
IMURI SISSEVÕTUFILTER	26
VÄLJALASKETORU FILTER	26
HEPA FILTER (lisavarustus)	26
HARJA VAHETAMINE	26
VEAOTSING	26
VARUOSADE LOEND	27
ELEKTRISKEEM	29
EL VASTAVUSDEKLARATSIOON	32

Acest manual este livrat împreună cu fiecare aspirator vertical nou. Acesta furnizează instrucțiunile necesare pentru utilizare și întreținere și o listă de piese.

**Citiți acest manual în întregime și înțelegeți mașina înainte de a o utiliza sau de a o repara.**

Mașina este concepută exclusiv pentru a aspira murdăria, reziduurile uscate și praful într-un mediu de interior.

Materialele reziduale și ambalajele trebuie manipulate în conformitate cu legile sau reglementările locale.

Această mașină asigură un serviciu excelent dacă:

- Mașina este utilizată cu atenție rezonabilă.
- Mașina este întreținută regulat conform instrucțiunilor de întreținere furnizate.
- Mașina este întreținută cu repere livrate de fabricant.

## CUPRINS

INSTRUCȚIUNI IMPORTANTE PRIVIND SIGURANȚA	23
DEPOZITAREA ȘI TRANSPORTAREA MAȘINII	24
CUNOAȘTEȚI MAȘINA DUMNEAVOASTRĂ	24
SPECIFICAȚII	24
ANSAMBLUL MAȘINII	25
UTILIZAREA MAȘINII	25
REGLAREA ÎNĂLȚIMII PERIEI	25
ÎNLOCUIREA SACULUI FILTRU DE HĂRTIE	25
FILTRUL INTERIOR AL ASPIRATORULUI	26
FILTRUL DE EVACUARE	26
FILTRUL HEPA (opțional)	26
ÎNLOCUIREA PERIEI	26
DEPANAREA	26
LISTA DE PIESE	27
DIAFRAGMA ELECTRICĂ	29
DECLARAȚIE DE CONFORMITATE EC	32

Това ръководство за експлоатация се предоставя с всяка нова вертикална прахосмукачка. То предлага необходимите инструкции за експлоатация и техническо обслужване и списък на техническите части.

**Преди да използвате или обслужвате машината трябва да прочетете и разберете цялото ръководство.**

Машината е предназначена единствено за събиране на замърсявания, сухи отпадъци и прах в закрити помещения.

Отпадъчните материали и опаковки трябва да се изхвърлят съгласно местните закони или разпоредби.

Тази машина предлага отлично обслужване ако

- Машината се ползва с разумна грижа.
  - Машината се поддържа редовно съгласно дадените инструкции за нейното техническо обслужване.
  - Техническото обслужване на машината се извършва с доставени от производителя резервни части.
- ## СЪДЪРЖАНИЕ
- ВАЖНИ ИНСТРУКЦИИ ЗА БЕЗОПАСНОСТ
- СЪХРАНЯВАНЕ И ТРАНСПОРТИРАНЕ НА МАШИНАТА
- ОПОЗНАЙТЕ ВАШАТА МАШИНА
- СПЕЦИФИКАЦИИ
- СГЛОБЯВАНЕ НА МАШИНАТА
- РАБОТА С МАШИНАТА
- РЕГУЛИРАНЕ НА ВИСОЧИНАТА НА ЧЕТКАТА
- СМЯНА НА ХАРТИЕНАТА ФИЛТЪРНА ТОРБИЧКА
- ВХОДЕН ФИЛТЪР НА ПРАХОСМУКАЧКАТА
- ФИЛТЪР ЗА ОТРАБОТЕНИЯ ВЪЗДУХ
- НЕРА ФИЛТЪР (Опция)
- СМЯНА НА ЧЕТКАТА
- ОТСТРАНЯВАНЕ НА НЕИЗПРАВНОСТИ ПО МАШИНАТА
- СПИСЪК НА ТЕХНИЧЕСКИТЕ ЧАСТИ
- ЕЛЕКТРИЧЕСКА СХЕМА
- ЕО Декларация за съответствие

**SVARBŪS SAUGOS  
NURODYMAI**

PRIEŠ NAUDODAMI ŠIA  
MAŠINA PERSKAITYKITE  
VISUS NURODYMUS

**▲ ĮSPĖJIMAS** tam, kad  
sumažėtų gaisro,  
sprogimo, elektros šoko ar  
sužalojimo pavojus:

1. Nenaudokite mašinos liepsniems ar degiems skysčiams/dūmams šalinti arba tose vietose, kur jų gali būti.
2. Išjunkite iš elektros lizdo, kai nenaudojate ir prieš techninę priežiūrą.
3. Nenaudokite lauke arba nevalykite šlapių paviršių.
4. Nelieskite kištuko bei prietaiso šlapiomis rankomis.
5. Nenaudokite, jei pažeistas laidas arba kištukas.
6. Nerinkite jokių degančių ar rūkstančių daiktų.
7. Nerinkite jokių toksinių medžiagų.
8. Naudokite tik taip, kaip aprašyta šiame vadove.
9. Nepriverkite laido durimis ir netempkite per smailias briaunas ar kampus. Nepervažiukite per laidą mašina. Laikykite laidą atokiau nuo karštų paviršių.
10. Nebandykite ištraukti kištuko traukdami už laido.
11. Žiūrėkite, kad plaukai, laisvi drabužiai, pirštai ir visos kūno dalys būtų saugiu atstumu nuo angų ir besisukančių dalių.
12. Nedėkite jokių daiktų į angas. Nenaudokite, kai užsikimšusi kuri nors anga.
13. Neleiskite, kad mašina būtų naudojama kaip žaislas.
14. Būkite ypač atsargūs, kai valote laiptus.
15. Nenaudokite be įdėto dulkių maišelio ir (arba) filtrų.
16. Nekeiskite originalios mašinos konstrukcijos.

**IŠSAUGOKITE ŠIUOS  
NURODYMUS****TÄHTSAD  
OHUTUSJUHISED**

ENNE MASINA  
KASUTAMIST LUGEGE  
LÄBI KÕIK JUHISED

**▲ HOIATUS!** Tulekahju,  
plahvatuse, elektrilöögi ja  
vigastuste ohu  
vähendamiseks:

1. Ärge kasutage masinat koos tule- või plahvatusohtlike vedelike/aurudega või piirkonnas, kus neid võib olla.
2. Eemaldage juhe masina mittekasutamisel ja enne hooldust vooluvõrgust.
3. Ärge kasutage välitingimustes või märgadel pindadel.
4. Ärge käsitsesge pistikut ega seadet märgade kättega.
5. Ärge kasutage masinat, kui juhe või pistik on kahjustatud.
6. Ärge korjake üles põlevaid või suitsevaid esemeid.
7. Ärge korjake üles mürgiseid materjale.
8. Kasutage ainult juhendis kirjeldatud viisil.
9. Ärge sulgege ust, kui toitejuhe on selle vahel ning ärge tõmmake juhet ümber teravate äärite või nurkade. Ärge sõitke üle juhtme. Hoidke juhe eemal kuumadelt pindadelt.
10. Kontaktist eemaldades ärge tõmmake juhtmest.
11. Hoidke juuksed, lotendavad riided, sõrmed ja kõik kehaosad eemal masina avadest ja liikuvatest osadest.
12. Ärge pange avadesse esemeid. Ärge kasutage masinat, kui avad on blokeeritud.
13. Ärge laske masinat kasutada mänguasjana.
14. Treppide puhastamisel olge ettevaatlik.
15. Ärge kasutage ilma paigaldatud tolmukoti ja/või filtriteta.
16. Ärge muutke masinat algselt erinevaks.

**JÄTKE NEED JUHISED  
ALLES****INSTRUCȚIUNI  
IMPORTANTE PRIVIND  
SIGURANȚA**

CITIȚI TOATE  
INSTRUCȚIUNILE ÎNAINTE  
DE UTILIZAREA ACESTEI  
MAȘINI

**▲ AVERTIZARE** Pentru  
a reduce riscul de incendiu,  
explozie, șoc electric, sau  
vătămare:

1. Nu utilizați mașina cu lichide/vapori inflamabili sau combustibili sau în zone în care acestea pot fi prezente.
2. Scoateți mașina din priză atunci când nu este utilizată sau înainte de reparare.
3. Nu folosiți mașina în aer liber sau pe suprafețe ude.
4. Nu manipulați ștecherul sau mașina cu mâinile umeze.
5. Nu utilizați mașina cu cablul sau ștecherul deteriorat.
6. Nu aspirați obiecte care ard sau emană fum.
7. Nu aspirați materiale toxice.
8. Utilizați numai așa cum este descris în acest manual.
9. Nu închideți ușile peste cablu, și nu trageți cablul pe lângă muchii sau colțuri ascuțite. Nu treceți cu mașina peste cablu. Țineți cablul la distanță de suprafețele încălzite.
10. Nu scoateți mașina din priză trăgând de cablu.
11. Țineți părul, îmbrăcămintea largă, degetele, și toate părțile corpului departe de deschizături și componente în mișcare.
12. Nu introduceți obiecte în deschizături. Nu utilizați mașina cu deschizăturile blocate.
13. Nu permiteți utilizarea mașinii ca jucărie.
14. Fiți foarte atent când curățați scările.
15. Nu utilizați mașina fără sacul și/sau filtrele de praf la locul lor.
16. Nu modificați designul inițial al mașinii.

**PĂSTRAȚI ACESTE  
INSTRUCȚIUNI****ВАЖНИ ИНСТРУКЦИИ ЗА  
БЕЗОПАСНОСТ**

ПРОЧЕТЕТЕ ПЪЛНИТЕ  
ИНСТРУКЦИИ ПРЕДИ ДА  
ИЗПОЛЗВАТЕ МАШИНАТА

**▲ ПРЕДУПРЕЖДЕНИЕ**  
За да ограничите  
опасността от пожар,  
взрив, електрически удар  
или травми:

1. Не използвайте машината с лесно запалими или възпламеними течности/изпарения или на места, в които може да има наличие на такива.
2. Изключвайте от електрическата мрежа, когато не използвате или преди обслужване на машината.
3. Не използвайте на открито или върху влажни повърхности.
4. Не оперирайте с щепсела или уреда с мокри ръце.
5. Не използвайте машината ако захранващият кабел или щепселът са повредени.
6. Не събирайте горящи или димящи отпадъци.
7. Не събирайте токсични материали.
8. Използвайте оборудването само съгласно описаното в ръководството.
9. Не затваряйте врати върху захранващия кабел или дърпайте кабела покрай остри ръбове или ъгли. Не преминавайте с уреда върху захранващия кабел. Не доближавайте захранващия кабел до нагорещени повърхности.
10. Не изключвайте от електрическата мрежа с дърпане на захранващия кабел.
11. Дръжте коси, свободни дрежи, пръсти и всички други части на тялото далече от отворите и движещите се части на машината.
12. Не поставяйте предмети в отворите. Не използвайте при запушени отвори.
13. Не допускайте игра с машината.
14. Почиствайте стълбищни пространства с повишено внимание.
15. Не използвайте без поставена торбичка за прах и/или филтри.
16. Не променяйте първоначалния дизайн на машината.

**ЗАПАЗЕТЕ ТЕЗИ  
ИНСТРУКЦИИ**

**(LT)****MAŠINOS LAIKYMAS IR TRANSPORTAVIMAS**

Mašiną naudokite ir laikykite sausoje aplinkoje ir 5°C–35°C (41°F–95°F) temperatūroje.

Transportuokite mašiną laikydami už rankenos ir ridendami ant užpakalinių ratų.

**(EE)****MASINA HOIUSTAMINE JA TRANSPORTIMINE**

Kasutage ja hoidke masinat kuivas keskkonnas ja temperatuurivahemiku s 5°C kuni 35°C (41°F kuni 95°F).

Transportige masinat käepideme abil ja tagaratastel veeretades.

**(RO)****DEPOZITAREA ȘI TRANSPORTAREA MAȘINII**

Utilizați și păstrați mașina într-un mediu uscat și la o temperatură cuprinsă între 5°C–35°C (41°F–95°F).

Transportați mașina cu ajutorul manetei de transport și a deplasării pe roțile din spate.

**(BG)****СЪХРАНЯВАНЕ И ТРАНСПОРТИРАНЕ НА МАШИНАТА**

Използвайте и съхранявайте машината на сухо място и при температура между 5°C–35°C (41°F–95°F).

Пренасяйте машината, като я придържате за дръжката и я теглите/бутате, опряна на задните колела.

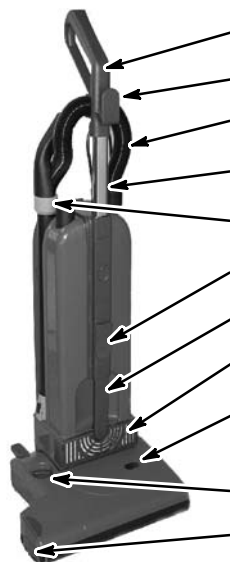
**PAŽINKITE MAŠINĄ****TUNDKE OMA MASINAT****CUNOAȘTEȚI MAȘINA DUMNEAVOASTRĂ****ОПОЗНАЙТЕ ВАШАТА МАШИНА**

Rankena	Käepide	Manetă	Дръжка
Viršutinis laido kablys	Ülemine juhtmekonks	Cârlig superior cablu	Горна кука за кабела
Ištempiamoji žarna	Veniv voolik	Furtun flexibil	Гофриран маркуч
Sustumiama rankena	Teleskoop-käepide	Mâner telescopic	Телескопична дръжка
Sustumiama lazda	Teleskooportu	Baghetă telescopică	Телескопична тръба
Apatinis laido kablys	Alumine juhtmekonks	Cârlig inferior cablu	Долна кука за кабела
Nešimo rankena	Kandesang	Manetă transport	Дръжка за пренасяне
Išmetimo grotelės	Väljalasketoru võre	Grilaj evacuare	Мрежа за отработения въздух
Šepečio pasipriešinimo indikatorius	Harja takistuse näidik	Indicator rezistență perie	Индикатор за съпротивлението на четката
Šepečio reguliavimo rankenėlė	Harja reguleerimisnupp	Mâner reglare perie	Регулятор на четката
Soniniai ratai	Külgrattad	Roți laterale	Странични колелца

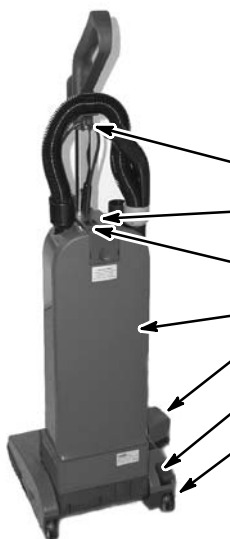

Ištempimo mažinimo spaustukas	Tõmbetõkise klamber	Clemă detensionare	Фиксираща скоба за кабела
Maitinimo jungiklis	Toitelüliti	Înterupător rețea	Превключвател за захранването
Pilno maišelio lemputė	Koti täitumise tuli	Bec umplere sac	Светлинен индикатор за пълна торбичка
Maišelio korpuso dangtis	Koti korpuse kaas	Capac carcasă sac	Капак на корпуса за торбичката
Šoninis šepečio dangtis	Harja külgmise kate	Capac glisant perie	Страничен капак на четката
Kojinis pedalas	Jalapedaal	Pedală picior	Крачен педал
Guminiai ratai	Kummirattad	Roți de cauciuc	Гумени колелца

**TECHNINIAI DUOMENYS****TEHNILISED ANDMED****SPECIFICAȚII****СПЕЦИФИКАЦИИ**

	V26-38 cm	V26-46 cm
V	230	230
Hz	50/60	50/60
W	930	950
A	4	4,1
Kg	9,3	9,7
db(A)	69	69



38 cm



46 cm



112 cm

33 cm

**LT****MAŠINOS SURINKIMAS**

Įkiškite chromo rankeną į pagrindinio korpuso viršutinę dalį. Spauskite žemyn, kol mygtukas spragtelėjęs užsifiksuos tinkamoje padėtyje. (1)

Pritaisykite laidą prie įtempimo mažinimo spaustuvo. (2)

Apsukite elektros laidą apie viršutinį ir apatinį laido kablius. (3)

Norėdami atlaisvinti laidą pasukite apatinį laido kablį. (4)

**MAŠINOS NAUDOJIMAS**

Ijunkite maitinimo jungiklį.

Nuspauskite kojinių pedalą ir nuleiskite rankeną į darbinę padėtį. (5)

Nustatykite tinkamą šepčio aukštį. (6)

Norėdami nuimti sustumiamą lazda, pirmiau ją pakelkite, o tada patraukite iš lazdos spaustuvo į dešinę. (7)

**ŠEPEČIO AUKŠČIO REGULIAVIMAS**

Mašinos rankenai esant darbinėje padėtyje, pagal laikrodžio rodyklę sukite šepčio aukščio reguliavimo rankenėlę, kol įsižiebys raudona lemputė. (8)

Tada lėtai pasukite rankenėlę prieš laikrodžio rodyklę tiek, kad lemputė užgestų.

Jei raudona lemputė įsižiebia ir užgesta darbo metu, tai taisyklinga.

**POPIERINIO FILTRO MAIŠELIO PAKEITIMAS**

Pakelkite velkę ir nuimkite maišelio korpuso dangtį. (8)

Įšimkite pilną maišėlį paspaudę apsauginę velkę ir nutraukę maišėlį nuo vamzdelio. (9)

Užtaisykite maišelio angą kartonine ašele.

Įdėkite naują filtro maišėlį užmovę jį ant vamzdelio ir pritvirtinę apsauginę velkę.

Filtro maišėlį pakeiskite, kai įsižiebia raudona pilno maišelio lemputė arba jei suprastėja mašinos našumas.

**EE****MASINKOOSTE**

Sisestage kroomitud käepide põhikorpusse ülaosasse. Lükake alla, kuni nupp klõpsab õigesse asendisse. (1)

Kinnitage juhe tõmbetõkise klambri külge. (2)

Kerige elektrijuhe ümber ülemise ja alumise juhtmekonksu. (3)

Juhtme vabastamiseks keerake alumist juhtmekonksu. (4)

**MASINA KASUTAMINE**

Lülitage toitelüliti sisse. Vajutage jalapedaal alla ja langetage käepide tööasendisse. (5)

Reguleerige hari õigele kõrgusele. (6)

Teleskoopтору eemaldamiseks tõstke seda kõigepealt ja seejärel tõmmake välja paremale üle toruklambri. (7)

**HARJA KÕRGUSE REGULEERIMINE**

Kui masina käepide on tööasendis, pöörake harja kõrguse reguleerimisnupp päripäeva, kuni punane tuli süttib. (8)

Seejärel keerake aeglaselt nappu vastupäeva, et tuli just kustuks.

Kui punane tuli süttib ja kustub töötamise ajal, on reguleerimine toimunud õigesti.

**PABERIST FILTRIKOTI VAHETAMINE**

Tõstke linki ja eemaldage koti korpusse kaas. (8)

Eemaldage kott ohutuslinki vajutades ja libistage kott torust välja. (9)

Sulgege koti ava kindlalt papist klappi kasutades.

Paigaldage uus filtrikott, libistades seda üle toru ja kinnitades ohutuslingi abil.

Vahetage filtrikott, kui punane koti täitumise tuli süttib või kui masina tõhusus halveneb.

**RO****ANSAMBLUL MAŠINII**

Introduceți maneta din crom în partea de sus a carcasei principale.

Apăsați în jos până când butonul se înclinetează în poziția corectă. (1)

Atașați cablul la clema de detensionare. (2)

Înfășurați cablul electric în jurul cârligului superior și inferior pentru cablu. (3)

Pentru a elibera cablul, răsuciți cârligul inferior pentru cablu. (4)

**UTILIZAREA MAŠINII**

Porniți întrerupătorul de rețea.

Apăsați pedala de picior și maneta de jos în poziția de funcționare. (5)

Reglați peria la înălțimea adecvată. (6)

Pentru a detașa bagheta telescopică, mai întâi ridicați și apoi trageți-o peste clema baghetei spre dreapta. (7)

**REGLAREA ÎNĂLȚIMII PERIEI**

Cu maneta mașinii în poziția de operare, rotiți mânerul de reglare a înălțimii periei în sensul acelor de ceasornic până la aprinderea becului roșu. (8)

Apoi rotiți ușor mânerul în sens contrar acelor de ceasornic astfel încât becul să se stingă.

Dacă becul roșu iluminează intermitent în timpul utilizării, înălțimea este corectă.

**ÎNLOCUIREA SACULUI FILTRULUI DE HĂRTIE**

Ridicați siguranța și scoateți capacul carcasei sacului. (8)

Extrageți sacul plin apăsând siguranța și glisând sacul jos de pe tub. (9)

Etașați deschiderea sacului folosind agățătoarea de carton.

Montați un sac filtru nou glisându-l peste tub și fixându-l cu siguranța.

Înlocuiți sacul filtru când becul roșu pentru umplerea sacului se aprinde, sau dacă performanța mașinii scade.

**BG****СГЛОБЯВАНЕ НА МАШИНАТА**

Поставете хромираната дръжка в горната част на основния корпус. Натиснете докато бутонът заеме правилна позиция с щракване. (1)

Поставете кабела във фиксиращата скоба. (2)

Завийте електрическия кабел около горната и долната куки за кабела. (3)

Завъртете долната кука, за да освободите кабела. (4)

**РАБОТА С МАШИНАТА**

Включете превключвателя за захранването.

Натиснете крачния pedal и свалете дръжката до позиция за експлоатация. (5)

Регулирайте подходящата височина на четката. (6)

За да извадите телескопичната тръба, първо я повдигнете и след това я издърпайте покрай скобата на тръбата в дясно. (7)

**РЕГУЛИРАНЕ НА ВИСОЧИНАТА НА ЧЕТКАТА**

Докато дръжката на машината е в позиция за експлоатация, завъртете регулатора за височината на четката в посока по часовниковата стрелка до активиране на червения индикатор. (8)

След това бавно завъртете регулатора по посока, обратна на часовниковата стрелка, докато индикаторът изгасне.

Машината работи правилно, ако червеният светлинен индикатор се включва и изключва по време на експлоатация.

**СМЯНА НА ХАРТИЕНАТА ФИЛТЪРНА ТОРБИЧКА**

Вдигнете фиксатора и извадете капака на корпуса за торбичката. (8)

Извадете пълната торбичка като натиснете обезопасяващия механизъм и приплъзнете торбичката покрай тръбата. (9)

Затворете отвора на торбичката като използвате горната ѝ

картонена част.

Поставете новата филтърна торбичка, като я приплъзнете покрай тръбата и я закрепите с обезопасяващия механизъм.

Сменяйте филтърната торбичка, когато се активира червения светлинен индикатор за пълна торбичка или когато ефективността на почистването на машината се понижи.

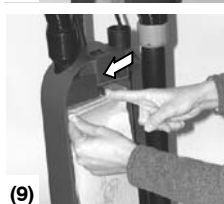
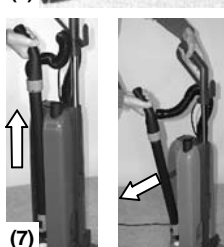
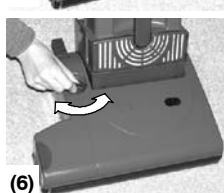
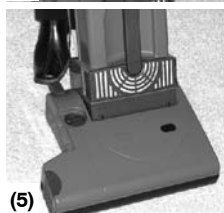
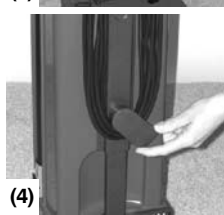
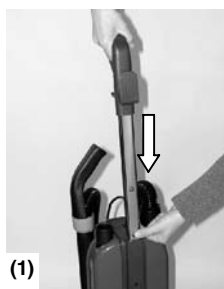

LT

### ĮSIURBIMO FILTRAS

Po to, kai buvo pakeisti trys maišeliai, išvalykite įsiurbimo filtrą.

Nuimkite filtrą nuo grotelių ir nuplaukite šiltame vandenyje. Prieš vėl įdėdami filtrą į mašiną, palaukite, kol jis visiškai išdžiū. (10)

### IŠMETIMO FILTRAS

Po to, kai buvo pakeisti keturi maišeliai, pakeiskite išmetimo filtrą. Nuimkite išmetimo grotelės, kad pasiektumėte filtrą. (11)

### HEPA FILTRAS (pasirenkamas)

Pakeiskite HEPA filtrą po to, kai buvo pakeisti aštuoni maišeliai, arba dar dažniau, jei dirbate dulkietoje aplinkoje. Jei maišelis suplyšęs, HEPA filtrą taip pat reikia pakeisti.

### ŠEPEČIO PAKEITIMAS

1. Nutraukite šoninį dangtelį nuo šepėčio galo. (12)
2. Paimkite už šepėčio vidurio ir jį ištraukite. Nuimkite metalinę šepėčio atramą. (13)
3. Įdėkite naują šepetį. Pirmiau įvedamas galas su balta žyme. Šešiakampė pavaros stebulė turi būti suleista su šepėčio galu. (14)
4. Vėl įdėkite metalinę šepėčio atramą ir uždėkite šoninį dangtelį. (15)

### TRIKČIŲ DIAGNOSTIKA IR ŠALINIMAS

Jei surinkimo procesas suprastėtų arba nutrūktų:

- Pakeiskite maišelį. (9)
- Išvalykite filtrus arba patikrinkite, ar lazdoje, ištempiamojoje žarnoje arba šepetyje nėra kliūčių. (16)

Jei sustotų šepety (raudona lemputė liktų šviesti):

- Išjunkite maitinimo jungiklį ir atjunkite mašiną nuo tinklo. Apžiūrėkite, ar šepetyje nėra kokių nors kliūčių, arba iš naujo sureguliuokite šepėčio aukštį.

EE

### IMURI SISSEVÕTUFILTER

Puhastage imuri sissevõtufiltrit iga kolme kotti järel.

Eemaldage filter võre küljest ja peske seda sooja vees. Enne filtri tagasi paigaldamist laske sellel täiesti kuivada. (10)

### VÄLJALASKETORU FILTER

Vahetage väljalasketoru filtrit iga nelja kotti järel. Eemaldage väljalasketoru võre, et pääseda filtrile ligi. (11)

### HEPA FILTER (lisavarustus)

Vahetage Hepa filtrit iga kaheksa kotti järel või tihedamini, kui kasutate masinat tolmuses keskkonnas. Kui kott peaks katki minema, tuleb vahetada ka Hepa filter.

### HARJA VAHETAMINE

1. Libistage külgmine kaas harja otsast ära. (12)
2. Hoidke harja keskosast kinni ja tõmmake see välja. Eemaldage metallist harja tugi. (13)
3. Paigaldage uus hari. Sisestage kõigepealt valge täpiga ots. Kuusnurgaga ajami rumm peab ühtima harja otsaga, et korralikult sobida. (14)
4. Paigaldage metallist harja tugi ja külgmine kaas tagasi. (15)

### VEAOTSING

Kui masina üleskorjamise tõhusus halveneb või katkeb:

- Vahetage kotti. (9)
- Puhastage filtreid või kontrollige toru, venivat voolikut ja harja osa ummistuste osas. (16)

Kui hari jääb seisma (punane tuli ei kustu):

- Lülitage toitelüliti välja ja eemaldage juhe vooluvõrgust. Kontrollige harja ummistuste osas või reguleerige harja kõrgust.

RO

### FILTRUL INTERIOR AL ASPIRATORULUI

Curățați filtrul interior al aspiratorului la fiecare trei saci.

Extrageți filtrul din grilaj și spălați-l cu apă caldă. Lăsați filtrul să se usuce complet înainte de a-l monta din nou în mașină. (10)

### FILTRUL DE EVACUARE

Înlocuiți filtrul de evacuare la fiecare patru saci. Extrageți grilajul de evacuare pentru a avea acces la filtru. (11)

### FILTRUL HEPA (Opțional)

Înlocuiți filtrul Hepa la fiecare opt saci sau mai frecvent în mediile cu mult praf. Dacă sacul se rupe, filtrul Hepa trebuie de asemenea înlocuit.

### ÎNLOCUIREA PERIEI

1. Glisați capacul lateral de pe capătul periei. (12)
  2. Prindeți partea centrală a periei și scoateți-o afară. Scoateți suportul de metal al periei. (13)
  3. Montați peria nouă. Capătul cu punct alb trebuie introdus primul. Axul de antrenare hexagonal trebuie să corespundă cu capătul periei pentru o potrivire bună. (14)
  4. Montați din nou suportul de metal al periei și așezați la loc capacul lateral. (15)
- DEPANAREA**
- Dacă performanța aspirării scade sau se oprește:
- Înlocuiți sacul. (9)
  - Curățați filtrele sau verificați obstrucționarea din interiorul baghetei, din furtunul de întindere sau din zona periei. (16)

Dacă peria se oprește (becul roșu rămâne aprins):

- Închideți întrerupătorul de rețea și deconectați mașina. Verificați dacă peria este obstrucționată sau reglați din nou înălțimea periei.

BG

### ВХОДЕН ФИЛТЪР НА ПРАХОСМУКАЧКАТА

Почиствайте входния филтър на прахосмукачката при смяна на всяка трета торбичка.

Извадете филтъра от мрежата и го измийте с топла вода. Оставете филтъра да изсъхне напълно преди да го поставите обратно в машината. (10)

### ФИЛТЪР ЗА ОТРАБОТЕНИЯ ВЪЗДУХ

Сменяйте филтъра за отработения въздух при смяна на всяка четвърта торбичка. Извадете решетката, за да достигнете до филтъра за отработения въздух. (11)

### HEPA ФИЛТЪР (Опция)

Сменяйте Hера филтъра при смяна на всяка осма торбичка или по-често при работа в прашна среда. Ако торбичката се скъса, Hера филтърът също трябва да се подмени.

### СМЯНА НА ЧЕТКАТА

1. Приплъзнете страничния капак откъм края на четката. (12)
2. Хванете четката за централната ѝ част и я издърпайте навън. Извадете металната конзола на четката. (13)
3. Поставете новата четка. Първо поставете края с бялата точка. Шестоъгълната задвижваща главина трябва да пасне на края на четката, за да бъде поставена правилно. (14)
4. Поставете отново металната конзола на четката и страничния капак. (15)

### ОТСТРАНЯВАНЕ НА НЕИЗПРАВНОСТИ ПО МАШИНАТА

Ако ефективността на събиране се понижи или прахосмукачката престане да събира отпадъци:

- Сменете торбичката. (9)
- Почистете филтрите или проверете за запушване на тръбата, гофрирания маркуч или в областта на четката. (16)

Ако четката спре да работи (червеният индикатор продължи да е активен):

- Изключете

превключвателя за захранването и извадете щепсела от електрическата мрежа. Проверете четката за залушване или регулирайте отново височината на четката.

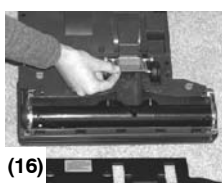
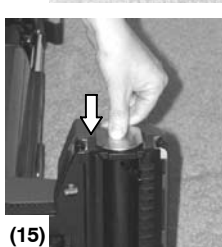
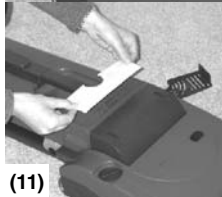
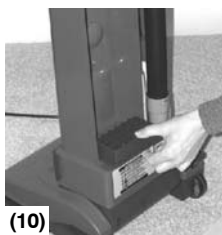

## BAG HOUSING PARTS LIST

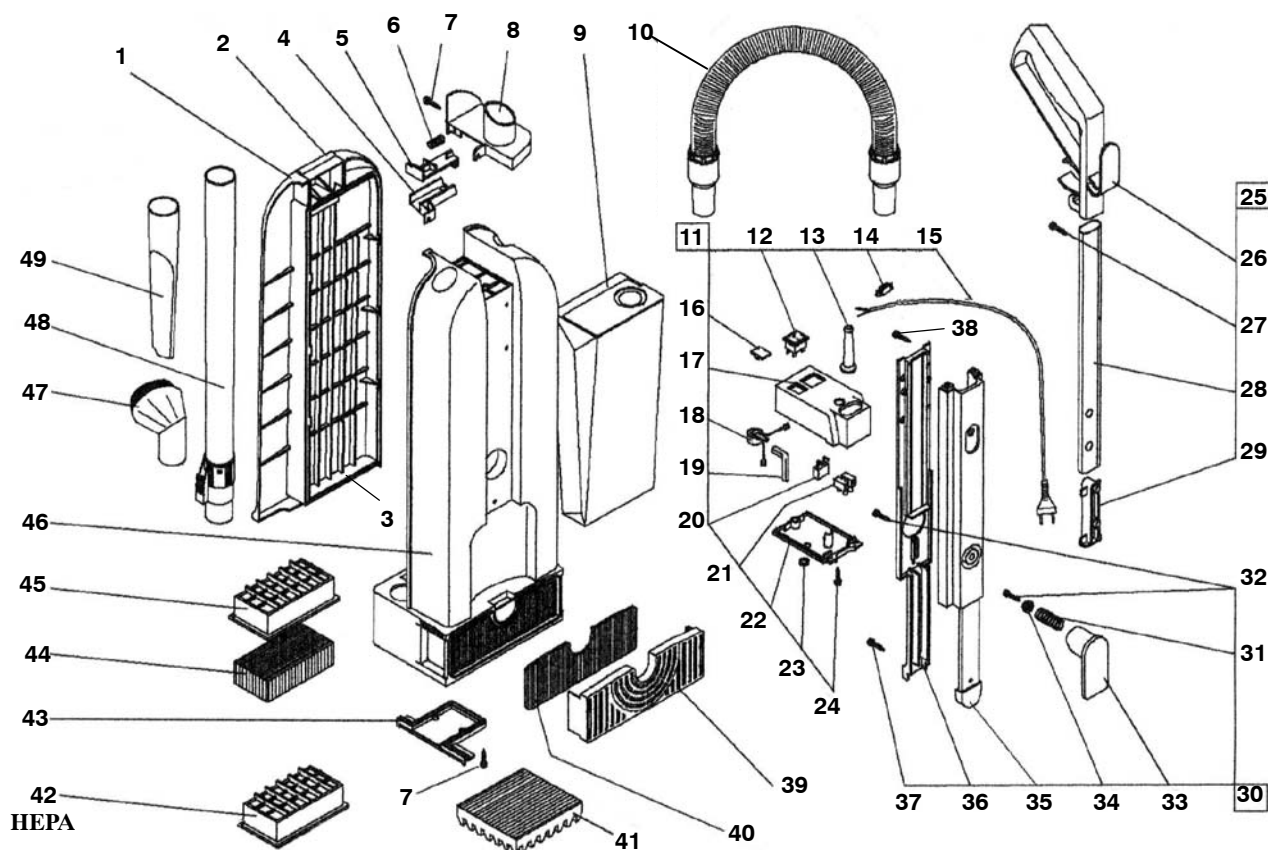

REF	PART #	DESCRIPTION	QTY.	REF	PART #	DESCRIPTION	QTY.		
▽	1	1015713	COVER, HOUSING W/ LABEL	1	▽	25	1015711	HANDLE ASSY	1
▲	2	1022847	LATCH, HOUSING, BAG, W/ SPRING	1	▲	26	1015648	HANDLE	1
▲	3	1015716	● GASKET, COVER, BAG HOUSING	1	▲	27	1015726	SCREW KIT, 3.9 X 13, KIT = 20 PCS	1
	4	1015620	BUTTON GUIDE	1	▲	28	1015649	TUBE, HANDLE, W/ BUTTON	1
	5	1015621	BUTTON, HOLDER, BAG	1	▲	29	1015650	BUTTON ASSY, HANDLE	1
	6	1015619	SPRING, BUTTON, BAG HOLDER	1	▽	30	1022018	PANEL ASSY, FRONT	1
	7	1015719	SCREW KIT, 3.9 X 16, KIT = 20 PCS	1	▲	31	1015596	SPRING	1
	8	1015618	ADAPTER, BAG	1	▲	32	1015718	SCREW KIT, 3.5 X 19, KIT = 20 PCS	1
	9	1014505	● BAG, FLTR PCK 8 BAGS / 2FLTR	1	▲	33	1015605	HOOK CORD, LOWER	1
	10	9004929	● HOSE, EXTN	1	▲	34	1015604	CLIP, SPRING, RING	1
▽	11	1022019	HOUSING ASSY, SWITCH	1	▲	35	1015613	HANDLE ASM., FRAME	1
		1022020	HOUSING ASSY, SWITCH [UK]	4	▲	36	1015614	COVER, HANDLE	1
▲	12	1015617	● SWITCH, MAIN, 15A	1	▲	37	1015724	SCREW KIT, 3.9 X 9.5 KIT = 20 PCS	1
▲	13	1015607	STRAINRELIEF	1	▲	38	1015721	SCREW KIT, 3.5 X 16, KIT = 20 PCS	1
▲	14	1015646	CLAMP, CORD	1	39	1015608	GRILL, FILTER	1	
▲	15	1022015	● CORD, POWER [10 METER, V26]	1	40	1015609	● FILTER, EXHAUST, KIT = 20 PCS	1	
		1022017	● CORD, POWER [10 METER, V26, UK]	1	41	1015611	FILTER, FOAM	1	
▲	16	1015616	LENS, RED	1	42	1016503	FILTER, HEPA	1	
▲	17	1015603	HOUSING, SWITCH	1	43	1015622	CONVEYOR	1	
▲	18	1015615	● SENSOR, VACUUM, W/ LIGHT	1	44	1015610	● FILTER, MOTOR, PROTECTION	1	
▲	19	1015606	TUBE, SENSOR	1	45	1015668	HOUSING, FLTR	1	
▲	20	1015672	FILTER, ELECTRICAL RFI	1	46	1015598	HOUSING, BAG, TEAL	1	
▲	21	130005	TERMINAL, 25A, 3 POSITION STRIP	1	47	1015655	BRUSH DUSTING	1	
▲	22	1015708	COVER, HSNQ, SWITCH	1	48	1015652	● WAND, EXTN., TELESCOPIC	1	
▲	23	1015707	SEAL, ORG	1	49	1015654	TOOL, CREVICE	1	
▲	24	1015727	SCREW KIT, 3.9 X 32, KIT = 20 PCS	1					

- ▽ ASSEMBLY/
- ▲ INCLUDED IN ASSEMBLY
- RECOMMENDED STOCK ITEM

### BRUSH BASE PARTS LIST

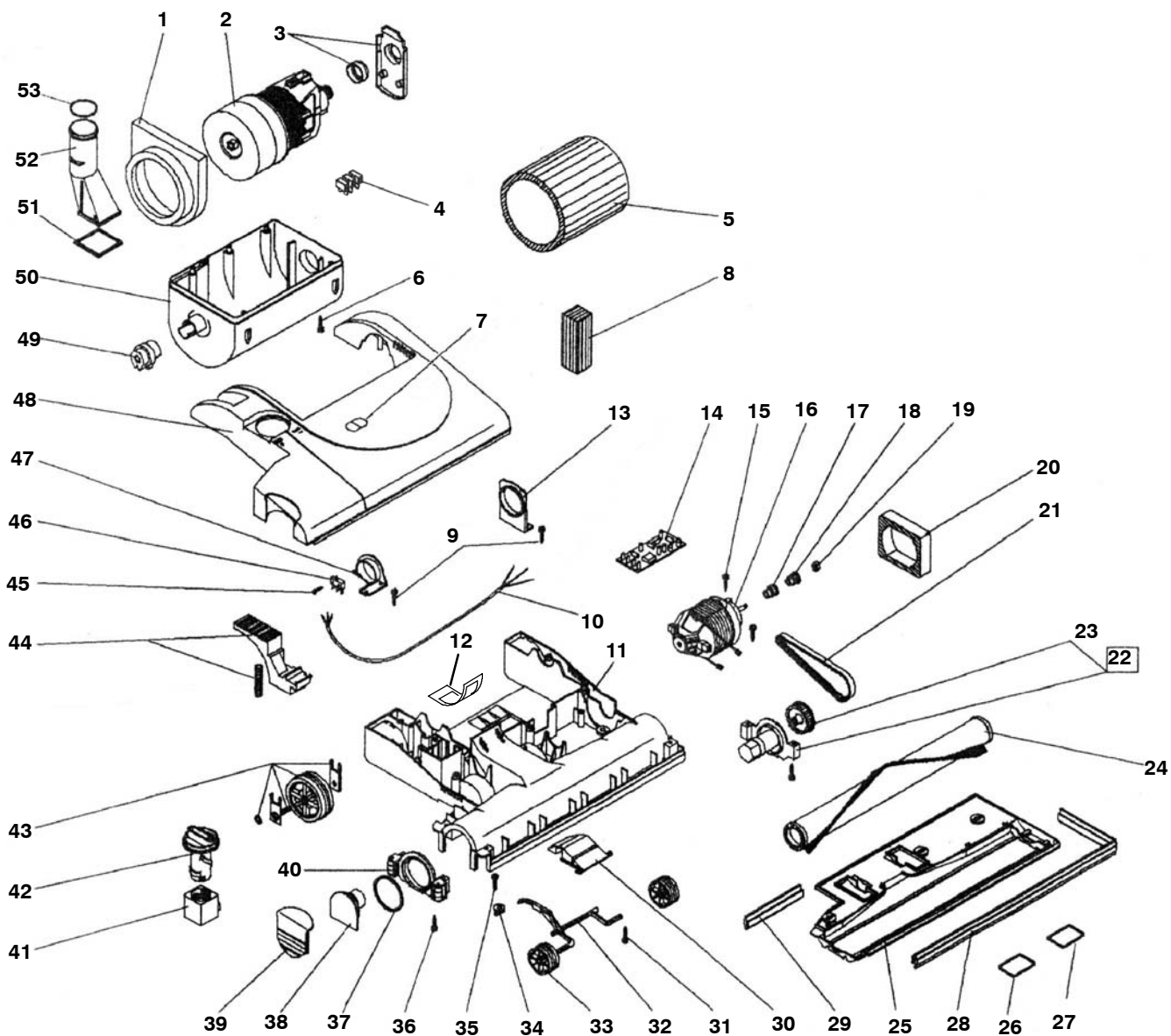

**BRUSH BASE PARTS LIST**

REF	PART #	DESCRIPTION	QTY.
1	1015658	GASKET, MOTOR	1
2	1022006	● MOTOR, VACUUM, 750WATT	1
3	1015659	GASKET, MOTOR, BRUSH HOLDER	1
4	1022021	TERMINAL, BLOCK	1
5	1015612	FILTER, MOTOR	1
6	1015727	SCREW KIT, 3.9 X 32, KIT = 20 PCS	1
7	1015601	LENS KIT, RED / GREEN, KIT = 2 PCS	1
8	1015747	FILTER	1
9	1015725	SCREW KIT, 3.9 X 19, KIT = 20 PCS	1
10	1015746	CORD, BASE	1
∇ 11	1015688	BASE, DUAL MTR, 38CM MODEL	1
	1015749	BASE, DUAL MTR, 46CM MODEL	1
▲ 12	1026517	GASKET, CHANNEL	1
13	1015671	SUPPORT, LEFT	1
14	1022014	● CIRCUITBOARD ASSY	1
15	1015725	SCREW KIT, 3.9 X 19, KIT = 20 PCS	1
16	1022008	●MOTOR, ELE, BRUSH, 180WATT	1
	1022012	●MOTOR, ELE, BRUSH, 200WATT	1
17	1015741	SPACER	1
18	1015742	PINION	1
19	42368	NUT, M4	1
20	1015753	FILTER, MOTOR	1
21	1015743	● BELT, TIMING, 249 M7, DUAL MTR	1
∇ 22	1015754	SUPPORT ASM., BRUSH W/ PULLEY	1
▲ 23	1015682	PULLEY, BRUSH, W/ METAL INSERT	1
24	1015730	● BRUSH, 38CM MODEL, ROLLER	1
	1015748	● BRUSH, 46CM MODEL, ROLLER	1
∇ 25	1015701	SHOE, 38CM MODEL, DL MTR W/ LABEL	1
	1015750	SHOE, 46CM MODEL, DL MTR W/ LABEL	1

REF	PART #	DESCRIPTION	QTY.
▲ 26	1044253	LABEL, SHOE, IMPORTANT	1
▲ 27	1016348	LABEL, SHOE, WARNING	1
28	1015704	BUMPER, FRONT, 38CM MODEL	1
	1015752	BUMPER, FRONT 46CM MODEL	1
29	1015702	BUMPER, BACK 38CM MODEL	1
	1015751	BUMPER, BACK 46CM MODEL	1
30	1015699	COVER, CHANNEL	1
31	1015723	SCREW KIT, 4.8 X 13 TG, KIT = 20 PCS	1
32	1015698	AXLE, FRONT	1
33	1015697	WHEEL, FRONT	2
34	1015696	CLIP KIT, COVER, KIT = 20 PCS	1
35	1015720	SCREW KIT, 3.5 X 9.5, KIT = 20 PCS	1
36	1015722	SCREW KIT, 3.9 X 25, KIT = 20 PCS	1
37	1015694	SEAL, ORG	1
38	1015693	SUPPORT, BRUSH	1
39	1015692	COVER, SIDE	1
40	1015695	SUPPORT ASSY, SIDE, W/ WHEEL	1
41	1015691	BLOCK, BRUSH, ADJUSTOR	1
42	1015690	KNOB, ADJUSTING	1
43	1015689	● WHEEL ASM., REAR	2
44	9004926	PEDAL KIT, W/ SPRING, 38CM MODEL	1
45	1015736	SCREW KIT, 2.2 X 16, KIT = 20 PCS	1
46	1015738	● SWITCH	1
47	9004928	SUPPORT, RIGHT	1
48	1022361	COVER, 38CM, W/ LENS & LABEL	1
	1022362	COVER, 46CM, W/ LENS & LABEL	1
49	1015669	PIVOT, LATCH	1
50	1015666	HOUSING, MOTOR	1
51	1015667	GASKET, CONVEYOR	1
52	1015664	TUBE, CONVEYOR	1
53	1015663	SEAL, O-RING	1

- ∇ASSEMBLY/
- ▲INCLUDED IN ASSEMBLY
- RECOMMENDED STOCK ITEM

**ELECTRICAL DIAGRAM / SCHALTPLAN / ESQUEMA ELÉCTRICO / SCHEMA ELETTRICO / ELEKTRISCHE SCHEMA'S**

230V 50/60Hz

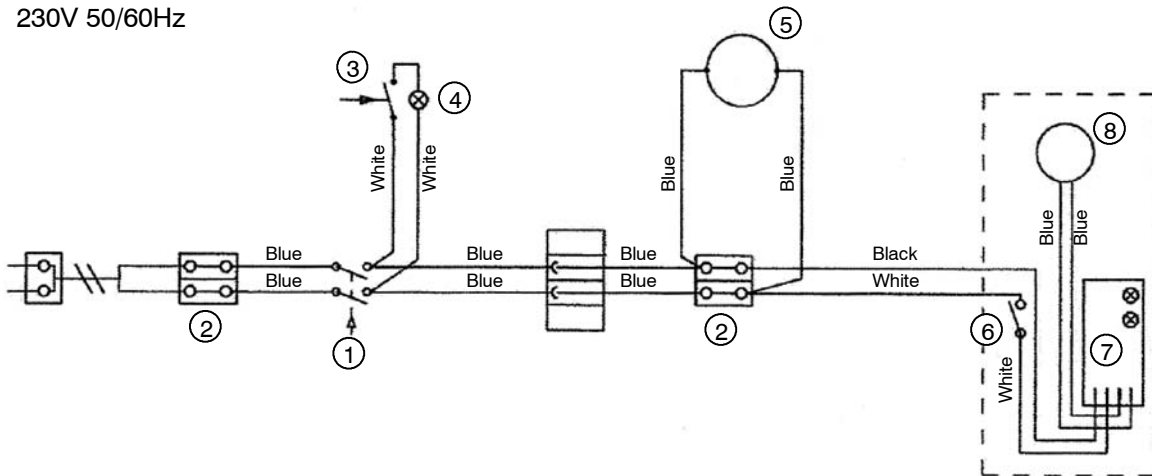

**(EN) (DE)**

**(ES) (IT)**

**(NL) (FR)**

**(DK) (PL)**

**(RU) (HU)**

1. Power Switch Potenz Umschalten	Poder Interruptor Interruttore di alimentazione	Vermogen Wissel Interrupteur de contact	Hovedafbryder Wyłącznik główny zasilania	Переключатель мощности Teljesítménykapcsoló
2. Terminal Block 2 Poles Anschlussblock 2 Poles	Cuadro de terminales de 2 polos Blocco terminale a 2 poli	Aansluitblok drie 2 polen Bloc de fonction 2 Polaire	Polblok 2 Poler Listwa zaciskowa, 2-biegunowa	Конечная станция Чурбан 2 Поляк 2rólusú sorozatkapocs
3. Vacuum Sensor Saugsensor	Sensor de aspiración Sensore di aspirazione	Vacuümsensor Capteur d'aspiration	Vakuumsensor Czujnik podciśnienia	Вакуум Датчик Vákuum-érzékelő
4. Indicator Sensor Anzeigelampe	Indicador luminoso Spia luminosa	Indicatielampje Voyant indicateur	Indikatorlampe Lampka wskaźnika	Индикатор Датчик Kontrollámpa
5. Vacuum Motor Saugmotor	Motor de aspiración Motore di aspirazione	Vacuümmotor Moteur d'aspiration	Vakuummotor Silnik Instalacji Odsysania	Вакуумный Исполнительный Механизм Vákuummotor
6. MicroSwitch Mikroschalter	Microinterruptor Microinterruttore	Microschakelaar Microrupteur	Microswitch Mikrowyłącznik	Микроб плут Mikrokapcsoló
7. Circuit Board Schaltkarte	Panel de circuitos Scheda circuiti	Stroombord Plaquette de circuits imprimés	Kredsløbskort Płytką obwodu elektronicznego	Кругооборот Доска Áramköri kártya
8. Brush Motor Bürstenmotor	Motor del cepillo Motore della spazzola	Borstelmotor Moteur de brosse	Børstemotor Silnikszczotek	Двигатель Щетки Kefe Meghajtó Motor
White Weiß	Blanco Bianco	Wit Blanc	Hvid Biały	белый Fehér
Blue Blau	Azul Blu	Blauw Bleu	Biå Niebieski	голубой Kék

ELECTRICAL DIAGRAM / SCHALTPLAN / ESQUEMA ELÉCTRICO / SCHEMA ELETTRICO / ELEKTRISCHE SCHEMA'S

230V 50/60Hz

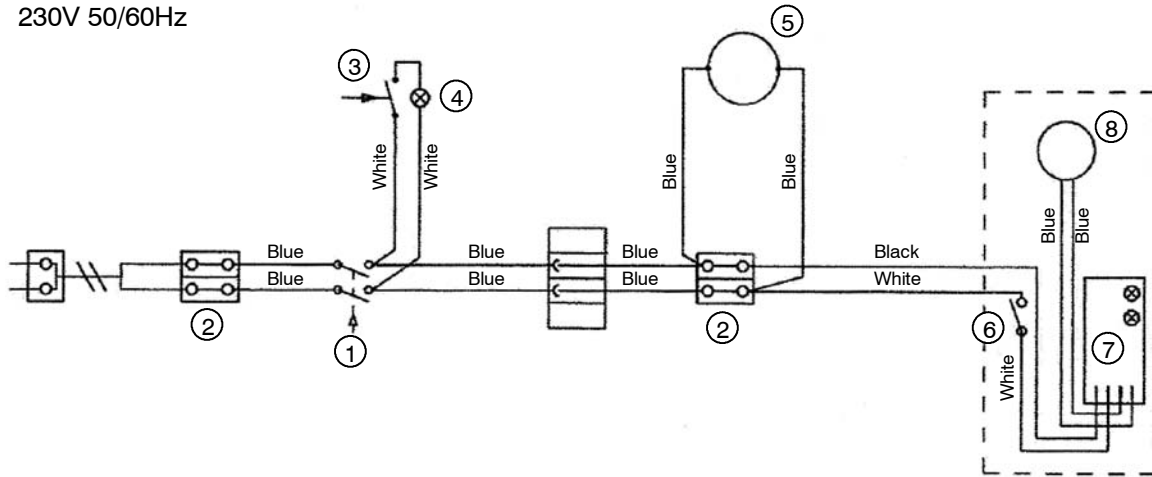

(GR)

(CZ)

(TR)

- |                                  |                            |                       |
|----------------------------------|----------------------------|-----------------------|
| 1. Διακόπτης λειτουργίας         | Vyrínač napájení           | Güç Düğmesi           |
| 2. τελικός εμποδίζω              | Koncové zarizení Balvan    | Ölümçül Kütük Parçası |
| 3. ηλεκτρική αποδέκτης           | Užit vysavače prachu Smysl | Boşluk Duyumsal       |
| 4. υποδεικνύω αποδέκτης          | Indikátor Smysl            | Sinyal Duyumsal       |
| 5. ΚίνητραΣ<br>ΔημιουργίαΣ kenoy | Vakuový Motor              | Vakum Motoru          |
| 6. ανάβω                         | Mikro Rákoska              | Mikrop Şalter         |
| 7. κύκλος πίνακας                | Cesta kolem Deska          | dolaşma tahta         |
| 8. ΚίνητραΣ ΒουρτζιαΣ            | Čistící Motor              | Fırça Motoru          |
| άσπρο                            | Bily                       | Beyaz                 |
| μπλε                             | Konzervativní              | Mavi                  |

EN

**EC Conformity Declaration**

I herewith declare that the design of the:

**Dry Vacuum Cleaner Tennant V26**

complies, in the supplied version, with the requisite provisions:

- 98/37/CE Machinery Directive
- 73/23/CE Low Voltage Directive
- 89/336/CE-92/31/CE Electromagnetic Compatibility Directive

Applied harmonizing standards, particularly:

EN 292-1 / EN 292-2 / EN 60335-1 / EN 60335-2-69 / EN 50366 / EN 55014-2 / EN 55014-1 / EN61000-3-2 / EN61000-3-3 / 61000-3-11

TENNANT N.V.

P.O.Box 6,  
5400 AA Uden,  
the Netherlands

Design and Development Management

DE

**EG-Übereinstimmungserklärung**

Ich erkläre hiermit, dass die Konstruktion des:

**Trockenstaubsaugers Tennant V26**

in der gelieferten Ausführung den erforderlichen Bestimmungen entspricht:

- Maschinenrichtlinie 98/37/CE
- Niederspannungsrichtlinie 73/23/CE
- Elektromagnetische Verträglichkeitsrichtlinie 89/336/CE-92/31/CE

Angewandte Harmonisierungsnormen:

EN 292-1 / EN 292-2 / EN 60335-1 / EN 60335-2-69 / EN 50366 / EN 55014-2 / EN 55014-1 / EN61000-3-2 / EN61000-3-3 / 61000-3-11

TENNANT N.V.

Postbus 6,  
5400 AA Uden,  
Niederlande

Leiter Konstruktion und Entwicklung

FR

**Déclaration de conformité CE**

Par la présente, je déclare que la conception de :

**l'aspirateur sec Tennant V26**

est conforme, dans sa version commercialisée, aux dispositions requises :

- Directive relative aux machines 98/37/CE
- Directive relative à la basse tension 73/23/CE
- Directive relative à la compatibilité électromagnétique 89/336/CE-92/31/CE

Normes d'harmonisations appliquées, particulièrement :

EN 292-1 / EN 292-2 / EN 60335-1 / EN 60335-2-69 / EN 50366 / EN 55014-2 / EN 55014-1 / EN61000-3-2 / EN61000-3-3 / 61000-3-11

TENNANT N.V.

Boîte postale 6,  
5400 AA Uden,  
Pays-Bas

Gestion de la conception et du développement

NL

**EG-conformiteitsverklaring**

Wij verklaren hierbij dat het ontwerp van de:

**Stofzuiger Tennant V26 voor droog gebruik**

voldoet, in de geleverde versie, aan de volgende vereiste bepalingen:

- 98/37/EG Machinerichtlijn
- 73/23/EG Laagspanningsrichtlijn
- 89/336/EG-92/31/EG Richtlijn inzake elektromagnetische compatibiliteit

Toegepaste geharmoniseerde normen, met name:

EN 292-1 / EN 292-2 / EN 60335-1 / EN 60335-2-69 / EN 50366 / EN 55014-2 / EN 55014-1 / EN61000-3-2 / EN61000-3-3 / 61000-3-11

TENNANT N.V.

Postbus 6,  
5400 AA Uden,  
Nederland

Design and Development Management

ES

**Declaración de conformidad EC**

Por la presente declaramos que el diseño del:

**aspirador seco Tennant V26**

cumple, en la versión suministrada, con las siguientes directivas:

- Directiva sobre maquinaria 98/37/CE
- Directiva de Bajo Voltaje 73/23/CE
- Directiva sobre compatibilidad electromagnética 89/336/CE-92/31/CE

Se han aplicado las normas armonizadas siguientes:

EN 292-1 / EN 292-2 / EN 60335-1 / EN 60335-2-69 / EN 50366 / EN 55014-2 / EN 55014-1 / EN61000-3-2 / EN61000-3-3 / 61000-3-11

TENNANT N.V.

P.O. Box 6,  
5400 AA Uden,  
Holanda

Gestión de diseño y desarrollo

IT

**Dichiarazione di conformità CE**

Il produttore dichiara di seguito che la progettazione della macchina:

**Aspirapolvere a secco Tennant V26**

è conforme, nella versione fornita, a quanto previsto da:

- Direttiva per i macchinari 98/37/CE
- Direttiva sul basso voltaggio 73/23/CE
- Direttiva sulla compatibilità elettromagnetica 89/336/CE-92/31/CE

Standard armonizzati applicati, in particolare:

EN 292-1 / EN 292-2 / EN 60335-1 / EN 60335-2-69 / EN 50366 / EN 55014-2 / EN 55014-1 / EN61000-3-2 / EN61000-3-3 / 61000-3-11

TENNANT N.V.

P.O. Box 6,  
5400 AA Uden,  
The Netherlands

Gestione progettazione e sviluppo

SE

**EC-förklaring om överensstämmelse**

Härmed förklaras att maskinen:

**Torr dammsugare Tennant V26**

i den levererade versionen uppfyller erforderade normer:

- 98/37/CE Maskindirektivet
- 73/23/CE Lågspänningsdirektivet
- 89/336/CE-92/31/CE EMC-direktivet

Gällande harmoniserade normer, i synnerhet:

EN 292-1 / EN 292-2 / EN 60335-1 / EN 60335-2-69 / EN 50366 / EN 55014-2 / EN 55014-1 / EN61000-3-2 / EN61000-3-3 / 61000-3-11

TENNANT N.V.

P.O. Box 6,  
5400 AA Uden,  
Nederländerna

Design and Development Management

DK

**EC Conformity Declaration**

Det erklæres herved, at designet af:

**Tørstøvsuger Tennant V26**

Overholder, i den medfølgende version, de påkrævede forholdsregler:

- 98/37/CE Maskindirektiv
- 73/23/CE Low Voltage Directive
- 89/336/CE-92/31/CE Electromagnetic Compatibility Directive

Gældende harmoniseringsstandarder, specielt:

EN 292-1 / EN 292-2 / EN 60335-1 / EN 60335-2-69 / EN 50366 / EN 55014-2 / EN 55014-1 / EN61000-3-2 / EN61000-3-3 / 61000-3-11

TENNANT N.V.

P.O. Box 6,  
5400 AA Uden,  
Holland

Design and Development Management

NO

**EC-samsvarserklæring**

Jeg erklærer herved at konstruksjonen av:

**Torrstøvsuger Tennant V26**

samsvarer, i den leverte versjonen, med følgende krav:

- 98/37/CE Maskindirektiv
- 73/23/CE Lavspenningsdirektiv
- 89/336/CE-92/31/CE EMC-direktiv

Anvendte harmoniserende standarder, spesielt:

EN 292-1 / EN 292-2 / EN 60335-1 / EN 60335-2-69 / EN 50366 / EN 55014-2 / EN 55014-1 / EN61000-3-2 / EN61000-3-3 / 61000-3-11

TENNANT N.V.

P.O. Box 6,  
5400 AA Uden,  
Nederland

Konstruksjon og utvikling Ledelse

FI

**EY-vaatimustenmukaisuus vakuutus**

Vakuutan täten, että seuraava laite:

**Kuivaimuri Tennant V26**

on toimitetussa muodossaan seuraavien direktiivien mukainen:

- 98/37/CE Konedirektiivi
- 73/23/CE Pienjännitedirektiivi
- 89/336/CE-92/31/CE Sähkömagneettinen yhteensopivuus (EMC-direktiivi)

Käytetty harmonisoituja standardeja, erityisesti seuraavia:

EN 292-1 / EN 292-2 / EN 60335-1 / EN 60335-2-69 / EN 50366 / EN 55014-2 / EN 55014-1 / EN61000-3-2 / EN61000-3-3 / 61000-3-11

TENNANT N.V.

P.O. Box 6,  
5400 AA Uden,  
Alankomaat

Suunnittelu ja kehitys Johto

PT

**Declaração de Conformidade CE**

Pela presente declaro que a concepção do:

**Aspirador de Materiais Secos Tennant V26**

cumpra, na versão fornecida, os requisitos exigidos pelas seguintes normas:

- Directiva 98/37/CE relativa às máquinas
- Directiva 73/23/CE relativa a equipamento de baixa tensão
- Directivas 89/336/CE-92/31/CE relativas à compatibilidade electromagnética

Normas de harmonização aplicadas, sobretudo:

EN 292-1 / EN 292-2 / EN 60335-1 / EN 60335-2-69 / EN 50366 / EN 55014-2 / EN 55014-1 / EN61000-3-2 / EN61000-3-3 / 61000-3-11

TENNANT N.V.

P.O. Box 6,  
5400 AA Uden,  
Holanda

Gestão da Concepção e do Desenvolvimento

PL

**Deklaracja zgodności EC**

Niniejszym deklarujemy, że urządzenie –

**odkurzacz Tennant V26 do suchego odkurzania**

w dostarczonej wersji spełnia następujące zalecenia:

- Dyrektywa o maszynach 98/37/CE
- Dyrektywa o urządzeniach niskonapięciowych 73/23/CE
- Dyrektywa o zgodności elektromagnetycznej EMC 89/336/CE-92/31/CE

Zastosowanie mają standardy, a w szczególności:

EN 292-1 / EN 292-2 / EN 60335-1 / EN 60335-2-69 / EN 50366 / EN 55014-2 / EN 55014-1 / EN61000-3-2 / EN61000-3-3 / 61000-3-11

TENNANT N.V.

P.O. Box 6,  
5400 AA Uden,  
Holandia

Biuro Projektów i Rozwoju

CZ

**Prohlášení shody EU**

Tímto prohlašuji, že konstrukce zařízení –

**Vysavač pro suché čištění Tennant V26**

splňuje v dodávané verzi požadavky směrnice:

- 98/37/ES strojní zařízení
- 73/23/ES bezpečnost elektrických zařízení nízkého napětí
- 89/336/ES-92/31/ES elektromagnetická kompatibilita

Platné harmonizované normy, zejména:

EN 292-1 / EN 292-2 / EN 60335-1 / EN 60335-2-69 / EN 50366 / EN 55014-2 / EN 55014-1 / EN61000-3-2 / EN61000-3-3 / 61000-3-11

TENNANT N.V.

P.O. Box 6,  
5400 AA Uden,  
Holandia

Oddělení návrhu a vývoje

HU

**EGK-megfelelési nyilatkozat**

Ezúton kijelentem, hogy a

**Száraz porszívó Tennant V26**

megfelel - a szállított változatban - a vonatkozó rendelkezéseknek:

- gépekre vonatkozó 98/37/EK irányelv
- a kismeszültség gépekre vonatkozó 73/23/EK irányelv
- az elektromágneses kompatibilitásra vonatkozó 89/336/EK-92/31/EK irányelv

Megfelel az alkalmazott harmonizált szabványoknak, különös tekintettel a következőkre:

EN 292-1 / EN 292-2 / EN 60335-1 / EN 60335-2-69 / EN 50366 / EN 55014-2 / EN 55014-1 / EN61000-3-2 / EN61000-3-3 / 61000-3-11

TENNANT N.V.

P.O. Box 6,  
5400 AA Uden,  
Holandia

Gyártmányterv és fejlesztési leírás Ügyvezetés

GR

**Δήλωση Συμμόρφωσης EOK**

Με την παρούσα δηλώνω ότι ο σχεδιασμός της:

**Ηλεκτρικής Σκούπας Tennant V26**

συμμορφώνεται, στην παρεχόμενη έκδοση, με τις υποχρεωτικές προϋποθέσεις:

- 98/37/CE Οδηγία περί Μηχανημάτων
- 73/23/CE Οδηγία Χαμηλής Τάσης
- 89/336/CE-92/31/CE Οδηγία Ηλεκτρομαγνητικής Συμβατότητας

Ισχύοντα εναρμονισμένα πρότυπα, πιο συγκεκριμένα:

EN 292-1 / EN 292-2 / EN 60335-1 / EN 60335-2-69 / EN 50366 / EN 55014-2 / EN 55014-1 / EN61000-3-2 / EN61000-3-3 / 61000-3-11

TENNANT N.V.

P.O. Box 6,  
5400 AA Uden,  
the Netherlands

Διοίκηση Σχεδιασμού και Εξέλιξης

RU

**Сертификат ЕС о соответствии**

Настоящим удостоверяю, что конструкция:

**Мусороуборочная машина вакуумного действия (пылесос) для сухой чистки модели Tennant V26**

удовлетворяет, в поставляемой комплектации, требованиям:

- Директивы по машинному оборудованию 98/37/CE
- Директивы по оборудованию низкого напряжения 73/23/CE
- Директивы по электромагнитной совместимости 89/336/CE-92/31/CE

Применялись согласованные стандарты, в частности:

EN 292-1 / EN 292-2 / EN 60335-1 / EN 60335-2-69 / EN 50366 / EN 55014-2 / EN 55014-1 / EN61000-3-2 / EN61000-3-3 / 61000-3-11

TENNANT N.V.  
P.O.Box 6,  
5400 AA Uden,  
the Netherlands

  
Руководство конструированием и разработкой

TR

**AB Uyumluluk Bildirisi**

Aşağıdaki makinenin dizaynının:

**Kuru Elektrikli Süpürge Tennant V26**

verilen versiyonuyla, aşağıdaki zorunlu koşullara uygun olduğunu beyan ederim:

98/37/CE Makineler Direktifi ile  
73/23/CE Düşük Voltaj Direktifi ile

- 89/336/CE-92/31/CE Elektromanyetik Uyumluluk Direktifi ile

Tatbiki uyumlaştırılan standartlarla, özellikle:

EN 292-1 / EN 292-2 / EN 60335-1 / EN 60335-2-69 / EN 50366 / EN 55014-2 / EN 55014-1 / EN61000-3-2 / EN61000-3-3 / 61000-3-11

TENNANT N.V.  
Posta Kutusu 6,  
5400 AA Uden,  
Hollanda

  
Tasarım ve Geliştirme Yönetimi

SK

**Prehľadanie o zhode s ES**

Týmto prehlasujem, že dizajn:

**Suchého vákuového čističa Tennant V26**

je v dodávanej verzii v súlade s požiadavkami:

- 98/37/CE Smernice o strojoch
- 73/23/CE Smernice o nízkom napätí
- 89/336/CE-92/31/CE Smernice o elektromagnetickej kompatibilite

S používanými harmonizačnými normami, najmä:

EN 292-1 / EN 292-2 / EN 60335-1 / EN 60335-2-69 / EN 50366 / EN 55014-2 / EN 55014-1 / EN61000-3-2 / EN61000-3-3 / 61000-3-11

TENNANT N.V.  
P.O.Box 6,  
5400 AA Uden,  
Holandsko

  
Dizajn a rozvoj Manažment

SI

**EC izjava o skladnosti**

Tukaj izjavljam da je izdelava:

**Suhega sesalca in čistilca Tennant V26**

v skladu, v dostavljeni različici, s sledečimi predpisi:

- 98/37/CE direktiva o strojih
- 73/23/CE direktiva o nizki napetosti
- 89/336/CE direktiva o elektromagnetni kompatibilnosti

In uporablja harmonizirane standarde, ki so:

EN 292-1 / EN 292-2 / EN 60335-1 / EN 60335-2-69 / EN 50366 / EN 55014-2 / EN 55014-1 / EN61000-3-2 / EN61000-3-3 / 61000-3-11

TENNANT N.V.  
P.O.Box 6,  
5400 AA Uden,  
Nizozemska

  
Uprava razvijanja in oblikovanja

LV

**EK atbilstības deklarācija**

Ar šo es paziņoju, ka dizains

**sausās uzkopšanas putekļsūcējam Tennant V26**

piegādātājā versijā atbilst visiem nepieciešamajiem nosacījumiem:

- 98/37/EEK Mehānismu direktīvai
- 73/23/EEK Zemsprieguma direktīvai
- 89/336/EEK-92/31/EEK Elektromagnētiskās saderības direktīvai

Piemēroti sekojoši saskaņošanas standarti:

EN 292-1 / EN 292-2 / EN 60335-1 / EN 60335-2-69 / EN 50366 / EN 55014-2 / EN 55014-1 / EN61000-3-2 / EN61000-3-3 / 61000-3-11

TENNANT N.V.  
P.O.Box 6,  
5400 AA Uden,  
the Netherlands

  
Izstrādes un attīstības vadība

LT

**EB atitikties deklaracija**

Šiuo pareiškiu, kad pristatytu modelio

**sausojo valymo siurblio Tennant V26**

konstrukcija atitinka būtinąsias nuostatas iš:

- Mašinų direktyvos 98/37/EB
- Žemos įtampos direktyvos 73/23/EEB
- Elektromagnetinio suderinamumo direktyvų 89/336/EEB ir 92/31/EEB

Taikomi šie darnieji standartai:

EN 292-1 / EN 292-2 / EN 60335-1 / EN 60335-2-69 / EN 50366 / EN 55014-2 / EN 55014-1 / EN61000-3-2 / EN61000-3-3 / 61000-3-11

TENNANT N.V.  
Pašto dėžutė 6,  
5400 AA Uden,  
Nyderlandai

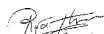
  
Projektavimo ir tobulinimo skyriaus vadovybės atstovas

EE

**EL vastavusdeklaratsioon**

Käesolevaga deklareerin, et:

**Kuiv tolmuimeja Tennant V26**

konstruktsioon vastab, tarnitud versioonis, nõutavatele klausitele:

- 98/37/EÜ direktiiv Masinad
- 73/23/EÜ direktiiv Madalpinge
- 89/336/EÜ-92/31/EÜ direktiiv Elektromagnetiline ühilduvus

Rakendatud harmoneeritud standardid, iseloomulik:

EN 292-1 / EN 292-2 / EN 60335-1 / EN 60335-2-69 / EN 50366 / EN 55014-2 / EN 55014-1 / EN61000-3-2 / EN61000-3-3 / 61000-3-11

TENNANT N.V.  
P.O.Box 6,  
5400 AA Uden,  
the Netherlands

  
Kujunduse ja arenduse juhtkond

RO

**Declarație de conformitate EC**

Subsemnatul declar că designul pentru:

**Aspiratorul uscat Tennant V26**

este în conformitate, în versiunea furnizată, cu prevederile necesare:

- Directiva pentru aparate 98/37/CE
- Directiva privind echipamentele de joasă tensiune 73/23/CE
- Directiva privind compatibilitatea electromagnetică 89/336/CE-92/31/CE

Standardele de armonizare în vigoare, în special:

EN 292-1 / EN 292-2 / EN 60335-1 / EN 60335-2-69 / EN 50366 / EN 55014-2 / EN 55014-1 / EN61000-3-2 / EN61000-3-3 / 61000-3-11

TENNANT N.V.  
P.O.Box 6,  
5400 AA Uden,  
Olanda

  
Managementul designului și dezvoltării

BG

**EO Декларация за съответствие**

Декларирам, че моделът

**прахосмукачка Tennant V26**

в доставената версия съответства на изискваните разпоредби:

- 98/37/CE Директива за машини
- 73/23/CE Директива за ниско напрежение
- 89/336/CE-92/31/CE Директива за електромагнитна съвместимост

Приложени хармонизирани стандарти, особено:

EN 292-1 / EN 292-2 / EN 60335-1 / EN 60335-2-69 / EN 50366 / EN 55014-2 / EN 55014-1 / EN61000-3-2 / EN61000-3-3 / 61000-3-11

TENNANT N.V.  
P.O.Box 6,  
5400 AA Uden,  
the Netherlands

  
Управление на отдел Разработка и развитие